



magic
Mobility™

SÄHKÖPYÖRÄTUOLI
OMISTAJA'S
KÄYTTÖOHJE

Extreme
X8™

magic™
360

Frontier
V6™

Frontier
V4™

SUOMI
VERSIO

 **SUNRISE**
MEDICAL.



AUSTRALIAN
DESIGNED

Vapaus olla oma itsesi

Olemme iloisia saadessamme nähdä, miten ilahdut riippumattomuudestasi ja pystyt tekemään lähes mitä vain. Ei kestä enää kauan, ennen kuin Magic Mobility -sähköpyörätuoli kuuluu sinulle ja voit ilman rajoituksia liikkua missä vain.

Sinun on muistettava muutama asia Magic Mobility -sähköpyörätuolista. Käsittele pyörätuoliasi hyvin, ja me tiedämme sen voivan tarjota sinulle uusia asioita, vapautta ja kykyä olla oma itsesi. Useimmiten me pyydämme sinua laatimaan uudet säännöt ympäristöllesi, mutta pyörätuolillasi on joitakin sääntöjä, joiden avulla pysyt aktiivisena mahdollisimman kauan.

Haluamme auttaa sinua

- Tiedämme kunnollisen, toimivan pyörätuolin olevan sinulle erittäin tärkeä
- Jos tarvitset apua, korjaamista tai osia, ota yhteyttä jälleenmyyjään, jolta olet ostanut tuotteesi
- Tärkeät yhteystiedot löytyvät verkkosivustostamme: www.magicmobility.com.au



Rakasta akkujasi

Akut ovat arvokkaita ja niiden vaihtaminen on kallista.

- Noudata sisäänajomenetelmää
- Lataa ne täyteen joka päivä
- Jos sinun on varastoitava pyörätuolisi pidemmäksi aikaa, varmista, että se on täyteen ladattu ja lataa uudelleen joka kuukausi
- Käytä vain tuolin mukana toimitettua laturia
- Katso lisätietoja osiosta 6.

Pidä huolta pyörätuolistasi

- Tarkista ohjaussauvasi päivittäin
- Tarkista viikoittain ja kuukausittain osan 7.17-7.18 mukaan
- Pyydä jälleenmyyjäsi tarkistamaan pyörätuoli vuosittain.

Huolehdi oikeasta paineesta

- Oikealla rengaspaineella pystyt saavuttamaan huippusuorituskyvyn
- Alhainen rengaspaine johtaa useammin rengasrikkoihin, heikentää vakautta ja kantamaa
- Liian suuri rengaspaine tekee ajosta epätasaisen ja kuluttaa enemmän renkaita
- Alhaisempi rengaspaine parantaa pitoa, kun liikutaan maastossa
- Katso lisätietoja osiosta 7.1- 7.7. Monet ovat yllättyneitä, että tehokas maastoajo edellyttää alhaista painetta.

Ota selville sarjanumerosi

- Löydät sen pohjasta
- Merkitse se myöhempää tarvetta varten, sarjanumerokortti on kiinnitetty uuteen pyörätuoliin kukkaroosi varten
- Ilmoita sarjanumerosi, kun varaat korjauksen, huollon tai kun kerrot ongelmista
- Lisätietoa löytyy osasta 2.1.

Varoitukset veden päällä

- Älä koskaan aja vedessä, puroissa tai meressä (sama koskee myös suihkua ja saunaa!)
- Sähköpyörätuolisi ja ohjaussauvasi eivät ole vedenpitäviä
- Jos sähköpyörätuolisi joutuu veteen, lumeen tai kosteuteen, anna sen kuivua lämpimässä tilassa
- Pidä mukanas muovisuojusta, jolla voit peittää ohjaussauvan
- Katso lisätietoja osiosta 7.

Turvallisuus etusijalla

- Sähköpyörätuoli on moottoriajoneuvo, ja sinun on **AINA NOUDATETTAVA KÄYTTÖOHJEITA**
- Älä koskaan liiku yksin, kun et ole näkyviissä
- Kerro aina jollekin suunnitelmistasi
- Ota mukaan puhelimesi ja käytä paikallisia sovelluksia
- Harkitse umpikukumirenkaita ja varaosasarja hätätilanteiden varalle (tunkki, pyörä ja työkalut)
- Katso lisätietoja osiosta 3.



Kokeile kanssamme



1	TÄRKEÄÄ TIETOA TAKUUSTA	6
2	SÄHKÖPYÖRÄTUOLIN OMINAISUUDET	7
2.1	Valmistekilpi	7
2.2	Muut Sähköpyörätuolin käyttöopas käytetyt symbolit	7
2.3	Sarjanumeron sijainnit	8
2.4	Ominaisuudet	8
2.5	Käyttöohje	9
2.6	Standardien testaus	9
2.7	MRI Turvallisuustiedot	10
2.8	Yleiset asentovaihtoehdot	10
2.9	Tärkeitä määrittämiä	10
2.10	Lääkinnällisten laitteiden yhdistelmät	10
2.11	Muita asiakirjoja	10
2.12	Tuotteen turvailmoitukset ja muistutukset	10
3	TURVALLISUUS	11
3.1	Yleistä	11
3.2	Siirtyminen	11
3.3	Kurottaminen ja nojaaminen	11
3.4	Pukeutuminen	11
3.5	Painorajoitus	12
3.6	Laukut ja selkäreput	12
3.7	Muut kuin Magic Mobility -osat ja kolmannen osapuolen mukautukset	12
3.8	Tarttumisvaarat	12
3.9	Tahaton liike	12
3.10	Turvallisuuden tarkistuslista	12
3.11	Ajaminen	12
3.12	Mutka	13
3.13	Rinteet ja luiskat	13
3.14	Peruutus	13
3.15	Kadulla ajo	13
3.16	Ajo yöllä	13
3.17	Ajaminen korotettuna	13
3.18	Lämpökierrätys	14
3.19	Maasto	14
3.20	Esteet, raput, reunakivetykset	14
3.21	Portaat ja liukuportaat	14
3.22	Ympäristöolosuhteet	14
3.23	Sähköpyörätuolin hissit	15
3.24	Moottoriajoneuvon turvallisuus	15
3.25	Lääkkeet ja alkoholi	15
3.26	Alkoholi, lääkkeet ja tupakointi	15
4	KÄYTTÖOHJEET	16
4.1	Säädöt	16
4.2	Käsinojat	16
4.3	Ohjauselementit	16
4.4	Akut	16
4.5	Tyyny	16
4.6	Kiinnittimet	16
4.7	Jalkalevyt	16
4.8	Jalkatuet	17
4.9	Taita eteenpäin, jos kiinnitetty	18
4.10	Vapaalla - sähköpyörätuolin työntäminen	19
4.11	Virtakytkin	20
4.12	Työntökahvat	20
4.13	Asetushihnat	20
4.14	Sähkön sijoitustoiminnot	20
4.15	Istuin	20
4.16	Iskua vaimentavat jouset (vain Magic 360)	21
4.17	Kallistusanturi (kaltevuusmittari) - jos asennettu	21
4.18	Ohjauksen lukitusvaihtoehto - jos asennettu (vain Extreme X8)	21
4.19	Siirtymisen kallistus - jos asennettu	22

4.20	Renkaat	22
4.2.1	Verhoilu	22
4.22	Johdot ja liitännät	22
4.23	Polvisuojukset	22
4.24	Sivutuet	22
4.25	Aktivointi yhdellä napsautuksella	22
5	ASETUSHIHNAT, KIINNITYSHIHNAT JA KULJETUS	23
5.1	Sähköpyörätuolin kuljetus ajoneuvoissa (rahtina)	23
5.2	Sähköpyörätuolin kuljetus lentokoneissa (rahtina)	23
5.3	Sähköpyörätuolin käyttö junissa	23
5.4	Sähköpyörätuolin hissit ja nostimet	23
5.5	Sähköpyörätuolisi nostaminen	23
5.6	Asetushihnat ja valjaat	24
5.7	Ajoneuvossa matkustaminen istuen sähköpyörätuolissa	24
5.8	Sisäänvedettävä telakointitappi - jos asennettu	28
5.9	Dahl telakointitappi - jos asennettu	28
6	AKUT JA LATAAMINEN	29
6.1	Sähköturvallisuuden suojaus	29
6.2	Akut	29
6.3	Akun sisäänajo	29
6.4	Akun lataus	29
6.5	Akun lataus	30
6.6	Latausnopeus	30
6.7	Enimmäisajan saavuttaminen akuillasi	30
6.8	Täyteen ladatut akut	30
6.9	Varauksen merkkivalo	30
6.10	Akkumittarin toiminta	31
6.11	Akkujen vaihtaminen	31
6.12	Akkujen hävittäminen ja kierrättäminen	31
7	HOITO JA KUNNOSSAPITO	32
7.1	Rengaspaine	32
7.2	Magic 360 maastoajopyörät	32
7.3	Magic 360 ja Frontier V6/V4 crossover-ajopyörät	33
7.4	Magic 360 urban harmaat ajopyörät ja Frontier V6/V4 urban ajopyörät	33
7.5	Magic 360 urban mustat ajopyörät	33
7.6	Frontier V6/V4 ja Extreme X8 maastoajopyörät	34
7.7	Frontier V6/V4 kääntyvät pyörät	34
7.8	Rengasrikon korjaaminen	34
7.9	Renkaiden kuluminen	34
7.10	Vartalosuojuksen hoito	35
7.11	Verhoilun hoito	35
7.12	Ohjaussauvan hoito	35
7.13	Vesivaroitus	35
7.14	Ruostesuojaus	35
7.15	Varastointi	36
7.16	Päivittäiset tarkistukset	36
7.17	Viikottaiset tarkistukset	36
7.18	Kuukausittaiset tarkistukset	36
7.19	Vuosittaiset tarkistukset	37
7.20	Huolto	37
7.21	Hävittäminen	37
8	OHJAUSSAUVAN OHJAIMET	38
8.1	LED-ohjaussauvamoduuli	38
8.2	LCD-ohjaussauvamoduuli	38
8.3	Ohjausjärjestelmän lukitseminen	39
9	SÄHKÖMAGNEETTINEN HÄIRIÖ (EMI)	40
10	KUINKA SÄHKÖPYÖRÄTUOLINI MITATAAN?	41
11	TEKNISET TIEDOT	42



Jos olet heikkonäköinen, tämä asiakirja voidaan nähdä pdf-muodossa osoitteessa www.magicmobility.com.au

Tärkeää tietoa takuusta

TÄMÄ TAKUU EI VAIKUTA LAILLISIIN OIKEUKSIISI MILLÄÄN TAVALLA

Sunrise Medical* takaa näiden takuehtojen mukaisesti tuotteilleen seuraavan takuun.

Takuuehdot

- 1) Jos tuotteen osa tai osat on korjattava tai vaihdettava valmistusja / tai materiaalivirheestä johtuen 24 kuukauden kuluessa, kyseinen osa tai osat korjataan tai korvataan maksutta. Takuu kattaa vain valmistusvirheet.
- 2) Ota takuuasioissa yhteyttä pyörätuolin toimittajaan - esim. Sunrise Medicalin valtuutettuun jälleenmyyjään tai terveydenhuollon tarjoajaan ja kerro yksityiskohtaisesti kohtaamistasi ongelmista. Jos käytät tuotetta Sunrise Medical -asiakaspalvelun kattaman alueen ulkopuolella, korjauksen tai vaihdon suorittaa muu valmistajan nimeämä palveluntarjoaja. Tuote on korjautettava Sunrise Medicalin nimeämän huoltopalvelun tarjoajan (jälleenmyyjän) toimesta.
- 3) Myönämme tämän takuun piirissä korjatuille tai vaihdetuille osille uuden takuun näiden takuehtojen mukaisesti tuotteen jäljellä olevaksi takuuajaksi kohdan 1 mukaisesti.
- 4) Alkuperäisille varaosille, jotka on asennettu asiakkaan kustannuksella, annetaan 12 kuukauden takuu (asennuksen jälkeen) näiden takuehtojen mukaisesti.
- 5) Takuu ei kata tuotteen tai osan korjausta tai vaihtoa seuraavista syistä:
 - a) Normaali kuluminen, joka käsittää mutta ei rajoitetusti seuraavat kiinnitetyt osat; akut, käsinojatyyntynyt, verhoilun, renkaat, rikkoontuneet jarrukengät, tulpat jne
 - b) Tuotetta ei saa ylikuormittaa, katso CE-merkinnästä käyttäjän enimmäispaino
 - c) Tuotetta tai sen osaa ei ole kunnossapidetty tai huollettu valmistajan suositusten mukaan, jotka on esitetty käyttöohjeissa ja/tai huolto-ohjeissa
 - d) Käytetty lisävarusteita, jotka eivät ole alkuperäisiä lisävarusteita

- e) Tuote tai sen osa on vahingoittunut laiminlyönnin, onnettomuuden tai virheellisen käytön vuoksi
- f) Tuotetta tai sen osia on muutettu/vaihdettu, mikä poikkeaa valmistajan tiedoista
- g) Korjauksia on tehty, ennen kuin asiakaspalvelulle on ilmoitettu tilanteesta.

6) Tähän takuuseen sovelletaan sen maan lakia, josta tuote on ostettu Sunrise Medicalilta.

7) Käyttöikä

Arvioimme tämän tuotteen eliniäksi viisi vuotta, edellyttäen että:

- Sitä käytetään vain sille tarkoitettuun tarkoitukseen tämän asiakirjan mukaisesti
- Kaikki korjaus- ja huoltovaatimukset täyttyvät.

Arvioitu elinikä voidaan ylittää, jos tuotetta on käytetty huolellisesti ja kunnossapidetty oikein sillä edellytyksellä, että tekniset ja tieteelliset seikat eivät aseta rajoituksia tekniikalle.

Arvioitu käyttöikä voi myös vähentyä huomattavasti äärimmäisen tai virheellisen käytön seurauksena.

Käyttöiän arvio ei muodosta lisätakuuta tuotteelle.

* Tarkoittaa Sunrise Medicalin toimipistettä, josta tuote on ostettu.

Sähköpyörätuolin ominaisuudet

Tässä käyttöoppaassa kuvatun sähköpyörätuolin yksityiskohdat eivät ehkä ole tarkalleen samat kuin sinun pyörätuolisi. Kaikki ohjeet ovat kuitenkin täysin oikeita. Magic Mobility pidättää itselleen oikeuden muuttaa ilman erillistä ilmoitusta tässä käyttöohjeessa annettuja painoja, mittoja tai teknisiä tietoja. Koska jokainen sähköpyörätuoli on tehty tilauksen mukaan, julkaistut tiedot voivat vaihdella. Alla olevat kuvat auttavat sinua tunnistamaan joitakin ominaisuuksia, joihin viitataan käyttöoppaassa.

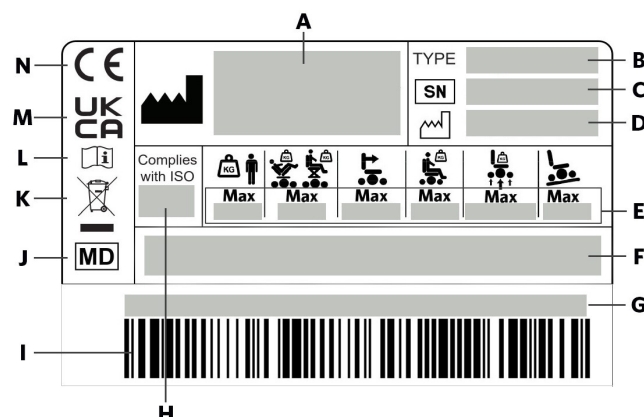

Kuva 2.1 Esimerkki sarjakortista

2.1 Valmistekilpi

A		Valmistajan osoite	I	Viivakoodi	
B	TYPE	Tuotenimi ja malli	J		Tämä symboli tarkoittaa lääkinnällistä laitetta
C		Sarjanumero	K		Osoittaa, että sähkö-/elektronikkalaitteet on hävitettävä WEEE-direktiivin mukaisesti
D		Valmistuspäivä	L		Käyttöopas
F	Lääkinnällinen laite		M		UK CA Merkintä
G	Yksilöllinen laitetunniste (UDI)		N		CE-merkintä
H	Complies with ISO	ISO 7176-19:2008 -standardin mukainen törmäystesti			

	360	X8	V6	V4 FWD	V4 RWD	KUVAUS
E	 Max 6°	 Max 10°	 Max 10°	 Max 6°	 Max 6°	Suurin turvallinen kaltevuus kaatumisesteisillä pyöillä riippuu pyörätuolin asetuksista, käyttäjän asennosta ja fyysisistä kyvyistä
	 Max 160kg	 Max 182kg	 Max 182kg	 Max 182kg	 Max 182kg	Enimmäiskantavuus
	 Max 160kg	 Max 155kg	 Max 155kg	 Max 155kg	 Max 155kg	Käyttäjän enimmäispaino sähköisellä istuintoiminnolla
	 Max 350kg	 Max 370kg	 Max 370kg	 Max 370kg	 Max 370kg	Käyttäjän ja pyörätuolin yhdistetty enimmäispaino
	 Max 10km/h	 Max 10km/h	 Max 10km/h	 Max 10km/h	 Max 10km/h	Enimmäisnopeuden
	 Max 115/350/115kg	 Max 350/350kg	 Max 115/350/115kg	 Max 115/350kg	 Max 350/115kg	Enimmäiskuormitus akselin

2.2 Muut Sähköpyörätuolin käyttöopas käytetyt symbolit

	Vastuuhenkilö, Yhdistynyt kuningaskunta		Valtuutettu edustaja Sveitsissä
	EU-valtuutettu edustaja		Maahantuoja osoite

2.3 Sarjanumeron sijainnit

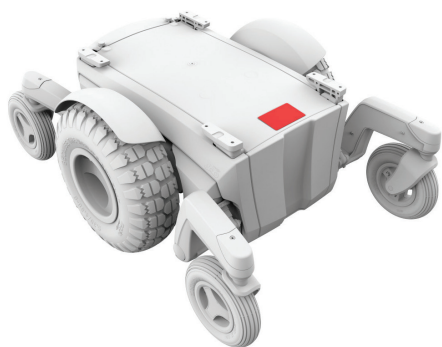

Kuva 2.2a Magic 360

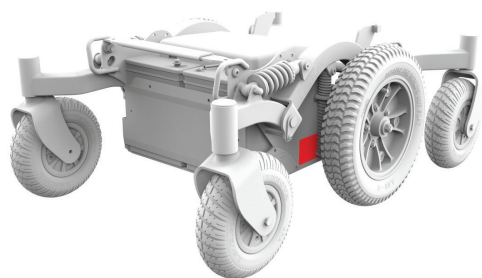

Kuva 2.2b Frontier V6

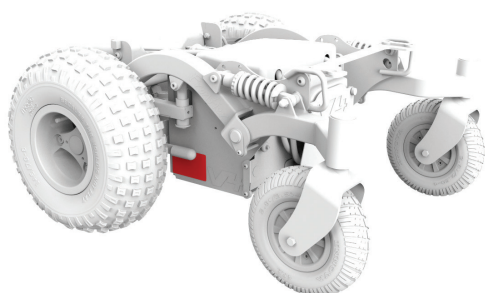

Kuva 2.2c Frontier V4 RWD

2.4 Ominaisuudet



Kuva 2.3a Magic 360



Kuva 2.3b Frontier V6



Kuva 2.3c Frontier V4 RWD

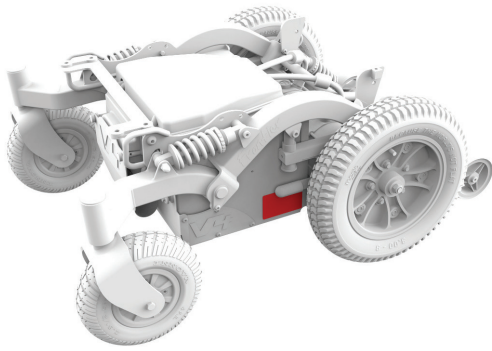

Kuva 2.2d Frontier V4 FWD

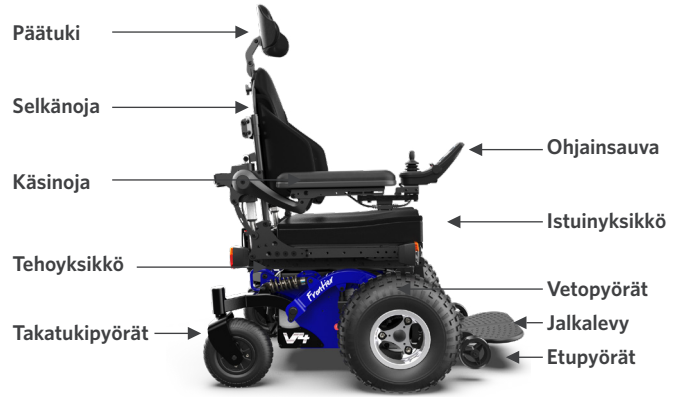

Kuva 2.3d Frontier V4 FWD



Kuva 2.2e Extreme X8



Kuva 2.3e Extreme X8

2.5 Käyttöohje

Magic Mobility -sähköpyörätuolit ovat akkukäyttöisiä laitteita pyörillä. Ne on tarkoitettu lääketieteellisiin tarkoituksiin liikkuvuuden parantamiseksi potilaille, jotka pystyvät istumaan, ja jotka pystyvät käyttämään sähkökäyttöistä pyörätuolia.

Merkivalot

Pyörätuolissa on monia kokoonpanovaihtoehtoja ja modulaarinen rakenne, joten sitä voivat käyttää myös henkilöt, jotka eivät pysty kävelemään tai joiden liikuntakyky on rajoittunut esim. seuraavista syistä:

- Halvaus
- Raajan menetys (alaraaja-amputaatio)
- Raajan epämuodostuma
- Niveljäykistymä/nivelvamma
- Erilaiset sairaudet, esim. sydän- ja verisuonitaudit, tasapainohäiriöt, kuihtuminen. Soveltuu myös vanhemmille ihmisille, joilla on vielä voimia ylävartalossa.

Kontraindikaatiot

Pyörätuolia ei saa käyttää seuraavissa tapauksissa:

- Havaintohäiriö
- Epätasapaino
- Kykenemätön istumaan

2.6 Standardien testaus

Magic Mobility -sähköpyörätuolit on testattu kansainvälisten standardien mukaan, ja ne täyttävät lääketieteellisille laitteille asetetut vaatimukset. Pyydetessä Magic Mobility voi toimittaa tietoja sähköpyörätuolin suorituskyvystä ja valvotuista testituloksista.

 Magic Mobility -sähköpyörätuolit on testattu ja sopivat vain pyörätuolikäyttäjille, jotka painavat yli 22kg.

EN 12182: 2012/ EN 12184: 2014	Luokka B	Luokka C
Magic 360	KYLLÄ	KYLLÄ
Frontier V6 AT ja Urban	KYLLÄ	KYLLÄ
Frontier V6 C73 (ei myynnissä YHDYSVALLOISSA/EU:SSA)	KYLLÄ	EI
Frontier V4 RWD	KYLLÄ	EI
Frontier V4 FWD	KYLLÄ	EI
Extreme X8	KYLLÄ	KYLLÄ

2.7 MRI Turvallisuustiedot



Sähkötuolimme eivät ole MR-turvallisia, ja niiden tulisi pysyä MRI-skannerihuoneen ulkopuolella

2.8 Yleiset asentovaihtoehdot

Istuimen asettaminen	Sähköinen hissi ja kallistus Sähköinen kallistus Kiinteä
MPS-istuin	MPS-istuin, selkänoja ja päätuki
Rehab-istuin	Kiinteä istuin Manuaalisesti säädettävä Sähköinen kulmansäätö Viilloilta suojatut sähkökäyttöiset nojakepit
Magic-kuntoutusosa selkätuelle	Kaikki koot sisältävät MPS-tyylin kannattimet
Käsinoja	Standardi Flexi (käännä ylös)
Jalkatuki	Keskelle asennettu Sähkösäätöinen keskellä Sivulle kääntyvä Sivulle kääntyvä sähköinen

Ja monia muita lisävarusteita

2.9 Tärkeitä määräytyksiä



Tämä varoitusymboli koskee vaaroja tai epävarmoja käytäntöjä, jotka voivat aiheuttaa vakavia onnettomuuksia tai kuoleman sinulle tai muille henkilöille.

Monia vaaroja on kuvattu tämän käyttöoppaan sivuilla. Huomioi tarkasti osa 3 - Turvallisuus, osa 4 - Käyttöohjeet, osa 6 - Akut ja osa 9 - Sähkömagneettinen häiriö.



Tämä symboli koskee hävittämistä ja kierrätystä. Katso osa 7.21.



Tämä symboli koskee sähköstaattista purkausta (ESD), joka voi vahingoittaa painettuja piirilevyjä.

LATEKSI Tämän sähköpyörätuolin mitään osia ei ole valmistettu luonnonkumilateksista.

Ilmoitus käyttäjälle ja/tai potilaalle, että kaikki laitteen käytöstä johtuvat vakavat tapaukset on raportoitava valmistajalle ja sen alueen asianomaiselle viranomaiselle, missä käyttäjä ja/tai potilas asuu.

Erityisiä muunnoksia (POA)

Magic Mobility suosittelee vahvasti, jotta tuotteesi toiminta varmistetaan ja sen suorituskyky on valmistajan vaatimusten mukainen: tuotteen mukana toimitetut tiedot on luettava ja ymmärrettävä ennen tuotteen käytön aloittamista.

Magic Mobility suosittelee myös, että käyttöohjeita ei heitetä pois lukemisen jälkeen, vaan ne säilytetään tulevan tarpeen varalle.

2.10 Lääkinnällisten laitteiden yhdistelmät

Tämän lääkinällisen laitteen voi mahdollisesti yhdistää yhden tai useamman muun lääkinällisen laitteen tai tuotteen kanssa. Tietoa mahdollisista yhdistelmistä löytyy osoitteesta www.magicmobility.com.au. Kaikkien lueteltujen yhdistelmien on todettu täyttävän lääkinällisiä laitteita koskevan asetuksen 14.1 Lääketieteellisen laitteen asetus 2017/745\ ja UK MDR 2002.

Opastus yhdistelmistä koskien esimerkiksi asennusta löytyy osoitteesta www.magicmobility.com.au.

2.11 Muita asiakirjoja

Saatavissa olevat tekniset käyttöoppaat voivat olla hyödyksi. Nämä käsittävät:

- Ohjaussauvat ja ohjaimet
- Sähköpyörätuolisi lentomatalla

Nämä asiakirjat voidaan ladata Magic Mobilityn verkkosivustosta.

2.12 Tuotteen turvallisuus ja muistutukset

Muista ilmoittaa meille sähköpostitse, jos osoitteesi tai yhteystietosi muuttuvat: enquiries@magicmobility.com.au. Siten pystymme lähettämään sinulle ajankohtaista tietoa tuotteen turvallisuudesta ja kunnossapidosta.

Turvallisuus

Magic Mobility -tuotteen turvallinen käyttö riippuu omasta arviointikyvystäsi ja/tai terveestä järjenkäytöstäsi sekä avustajastasi ja/tai terveydenhuollon ammattilaisesta. Magic Mobility ei vastaa vahingoista ja/tai vaurioista, jotka johtuvat sähköpyörätuolin mukana toimitetun käyttöoppaan varoitusten tai ohjeiden laiminlyönnistä.

Huomio sähköpyörätuolin käyttäjille - älkää käyttäkö tätä sähköpyörätuolia lukematta ensin tätä käyttöopasta. Jos et ymmärrä ohjeita tai varoituksia, ota yhteyttä Magic Mobilityn edustajaan. Varoitusten huomiotta jättäminen voi johtaa vahingoittumiseen ja/tai vaurioon.

Kun opettelet ajamaan ja ymmärtämään sähköpyörätuolin eri vaaroja suosittelemme, että seuranasi on aina joku muu henkilö. Tämä voi olla koulutettu hoitaja, perheenjäsen tai terveydenhuollon ammattilainen, joka on saanut erityisen koulutuksen sähköpyörätuolin päivittäisestä käytöstä. Suosittelemme aina, että pidät mukanasasi matkapuhelimen tai GPS-paikantimen, jotta voit saada tarvittaessa apua.

3.1 Yleistä

Ennen tämän sähköpyörätuolin käyttöä terveydenhuollon ammattilaisen on opetettava sinulle turvallinen käyttö. Koska jokainen sähköpyörätuoli on erilainen, sinun on sen vuoksi käytettävä aikaa sähköpyörätuolin käsittelyyn ja ohjaamisen opetteluun. Aloita alhaisilla nopeuksilla ja lisää vauhtia pikkuhiljaa.

3.2 Siirtyminen



Vahinkojen välttämiseksi suositellaan, että sinulla on mukana koulutettu avustaja, kun opettelet siirtymistä.

Kaikki siirtymiset

- Varmista, että virta on kytketty pois, jotta sähköpyörätuoli ei vahingossa liiku
- Varmista, että jarrut ovat päällä eikä sähköpyörätuolia ole kytketty vapaalle (katso osa 4.10)
- Varmista, että jalkatuet on käännetty sivulle tai ylös tai poistettu
- Älä seiso jalkatukien päällä siirtyessäsi, koska silloin sähköpyörätuoli voi kaatua
- Varmista, että jalkasi eivät roiku tai takerru jalkatukien väliin
- Aja suoraan pieni matka ja varmista, että pyörät ovat oikeassa asennossa, jotta kaatumisen vältetään
- Varmista, etteivät käsinotat häiritse siirtymistä

- Vältä siirtymisen yhteydessä painon siirtämistä yhdelle käsinojalle. Silloin sähköpyörätuoli voi kaatua ja aiheuttaa vahingon.

Sivulle siirtymiset

- Varmista sivulle siirtymisen yhteydessä, että käsinotat ja jalkatuet on nostettu sivuun tai poistettu. Asetu mahdollisimman paljon taaksepäin sähköpyörätuolissa, jotta kaatumisen eteenpäin vältetään. Siirrä tuolisi mahdollisimman lähelle istuinta, jolle haluat siirtyä. Käytä mahdollisesti siirtolevyä
- Siirry mahdollisimman paljon taaksepäin istuimella. Näin vähennetään riskiä, että et pääse tuolille tai kaadut.

3.3 Kurottaminen ja nojaaminen



Vältä kumartamista, nojaamista tai kurottamista, kun istut sähköpyörätuolissasi, koska se vaikuttaa keskiosan tasapainoon ja voi johtaa kaatumiseen. Jos olet epävarma, pyydä apua tai käytä erityisesti suunniteltua nostovartta. Olet nojannut liian kauas, jos painosi vaihtuu sivuttain tai nousee ylös istuimesta. Älä siirry eteenpäin istuimellasi, pidä pakarasi kiinni selkänojassa.

- Älä kurota kummallakin kädellä (et ehkä pysty välttämään kaatumista tai tasapainon menettämistä)
- Älä yritä nostaa tavaraa lattialta kurottamalla alas polviesi välistä
- Älä kurota tai nojaa istuimen selkänojan yläosaan
- Siirrä pyörätuolisi mahdollisimman lähelle kohdetta, jonka haluat saavuttaa.

3.4 Pukeutuminen



Huomioi, että painosi vaihtuu, jos pukeudut istuessaasi sähköpyörätuolissasi. Suositellaan, että koulutettu avustaja auttaa sinua alussa pukeutumaan. Varmista, että helmet ja huivit eivät kiinnity mekaniikkiin.

3.5 Painorajoitus

Sähköpyörätuolillasi on maksimaalinen painokapasiteetti. Tämä raja on sinun ja laukkusi yhdistetty paino (katso osa 3.6 Laukut ja selkäreput).

MALLI	KÄYTTÄJÄN PAINO ilman nostinta tai kallistusta	KÄYTTÄJÄN PAINO nostimella tai kallistuksella
MAGIC 360	160 kg/350 lbs	160 kg/350 lbs
FRONTIER V6 AT JA URBAN	182 kg/400 lbs	155 kg/340 lbs
FRONTIER V6 C73 (Ei myydy YHDYSVALLOISSA/EU-MAISSA)	182 kg/400 lbs	155 kg/340 lbs
FRONTIER V4 RWD	182 kg/400 lbs	155 kg/340 lbs
FRONTIER V4 FWD	182 kg/400 lbs	155 kg/340 lbs
EXTREME X8	182 kg/400 lbs	155 kg/340 lbs

 Jos raja on ylitetty, runkosi vahingoittuminen, mekanismin sijainti tai istuin voi mahdollisesti aiheuttaa vaurion käyttäjälle ja/tai muille ihmisille. Painon ylittäminen mitätöi takuun.

3.6 Laukut ja selkäreput

Magic Mobility tarjoaa koukkuja, joihin voidaan ripustaa kevyitä asioita käsinojalle tai selkänojalle. Esim. kukkaro tai matkapuhelin käsinojalla ja 5 kg selkäreppu. Maksimaalinen käyttäjän paino käsittää mukana olevan laukun.

 Laukku voi vaikuttaa sähköpyörätuolisi vakauteen ja suorituskykyyn. Lisäksi on huomioitava laukkujen sijoittamisessa se, etteivät ne tartu kiinni ja vahingoita sähköpyörätuolin mekanisme.

3.7 Muut kuin Magic Mobility -osat ja kolmannen osapuolen mukautukset

Jos sähköpyörätuoliin on kiinnitetty muita kuin Magic Mobility - osia, Magic Mobility ei vastaa niiden yhteensopivuudesta, suorituskyvystä tai käyttöohjeesta. Katso kyseisen valmistajan käyttöohjetta.

Magic Mobilityn sähköpyörätuolit noudattavat kansainvälisiä standardeja standardimaisen sähköpyörätuolin kokoonpanossa. Kaikkia vaihtoehtoja ja muita kuin Magic Mobilityn komponentteja ei ole testattu tai hyväksytty Magic Mobilityn toimesta.

 Jos muita kuin Magic Mobilityn osia asennetaan, kokoonpanon suorittava henkilö tekee sen omalla vastuullaan, minkä seurauksena takuu voi mitätöityä.

3.8 Tarttumisvaarat

 Sähköpyörätuolissasi on lukemattomia kohtia, jotka voivat aiheuttaa tarttumis-/puristumisvaaran. Noudata aina varovaisuutta sähkötoimintojen käytön yhteydessä ja varmista, että osat tai tavarat ovat poissa mekanismin läheltä käytön aikana. Vakavia henkilövahinkoja voi tapahtua.

3.9 Tahaton liike

 Sammuta virta, jos pysäköit sähköpyörätuolisi pidemmäksi aikaa. Siten vältetään liikkuminen vahingossa, jos ohjaussauvaa kosketaan tahattomasti tai sähkömagneettiset lähteet häiritsevät. Varmista, että sinua auttavat henkilöt huomioivat ohjaussauvan eivätkä kosketa sitä. Tämä voi saada sähköpyörätuolisi liikkumaan odottamattomasti. Sammuttamalla virran säästät akkujasi.

3.10 Turvallisuuden tarkistuslista

- Varmista, että akkusi on ladattu täyteen. Punaiset valot mittarissa ilmaisevat, että akut on ladattava välittömästi
- Varmista ennen virran päälle kytkemistä, että ohjaussauva on neutraalissa asennossa
- Älä käytä sähköpyörätuoliasi, jos ohjaussauvan käynnistys on vahingoittunut
- Varmista, että sähköpyörätuolisi toimii tasaisesti. Epätavallinen ääni, värinät tai käytön muuttuminen ovat merkkejä ongelmasta. Esim. epätasainen rengaspaine voi vetää sähköpyörätuolia toiselle sivulle ajon aikana.

3.11 Ajaminen

Ohjaussauvalla ohjataan yleensä sähköpyörätuolin nopeutta ja suuntaa:

- Käynnistä sähköpyörätuolisi
- Ohjaa ohjaussauvalla nopeutta ja liikkeen suuntaa.

 On tärkeää, että kehität omat turvallisuuskäytäntösi oman tasosi ja kykysi mukaan. Tutustu alueisiin, joilla aiot käyttää sähköpyörätuoliasi, kiinnitä huomiota vaaroihin ja niiden välttämiseen. Vältä uuden ohjaustavan käyttöä yksinasi ja muista, että sinulla on hyvä olla mukana joku muu.

3.12 Mutka

Erittäin korkeat nopeudet mutkissa voivat kaataa sähköpyörätuolisi. Jos tunnet, että saatat kaataa mutkassa, hidasta välittömästi nopeutta ja vähennä kääntymisen terävyyttä.

Nämä vinkit voivat auttaa sinua välttämään onnettomuuksia.

- Pienempi nopeus mutkassa
- Vähennä terävyyttä
- Kiinnitä huomiota epätasaiseen, rosoiseen ja liukkaaseen maastoon
- Vältä kääntymistä kaltevilla pinnoilla
- Huomioi pinnan muuttuminen, kuten siirtyminen päällystetyltä alueelta hiekka-alueelle korkealla vauhdilla, kun käännyt
- Vältä yhtäkkisiä suunnan muutoksia.

3.13 Rinteet ja luiskat

Sähköpyörätuolisi on suunniteltu ja testattu rinteessä ajoa varten. Katso osa 11. Kun ajat rinnettä ylöspäin, liiku aina suoraan ylöspäin ja pidä sähköpyörätuolisi liikkeessä. Älä kuitenkaan lisää nopeutta. Jos sinun on pysähdettävä, käynnistä uudestaan hitaasti ja kiihdytä asteittain. Jos sinusta tuntuu epämukavalta, vähennä kiihdytysnopeutta.



Kun ajat rinnettä alaspäin, aja aina suoraan alas rinteiden suunnassa. Valitse sähköpyörätuolisi alhaisin nopeus ja aja vain eteenpäin. Jos sähköpyörätuolisi alkaa liikkumaan rinnettä alas nopeammin kuin odotit tai halusit, alenna nopeutta ohjaussauvalla. Yritä pitää sähköpyörätuolin pyörät hitaassa liikkeessä, jotta alasajo sujuu turvallisesti.

Seuraavia turvallisuusohjeita suositellaan:

- Älä aja kulmassa, ylös tai alas rinteiden pintaa tai leikkaa luiskan kulmaa. Älä käänny tai vaihda suuntaa. Tämä vähentää huomattavasti kaatumismahdollisuutta.
- Pysy luiskan keskellä, jotta pyörän putoamisriski sivulle vältetään.
- Vältä mahdollisesti vaarallisia rinteitä ja alueita huonolla pidolla. Esim. lumella, jäällä, mudalla, leikatulla ruoholla tai märillä lehdistä peitetyt alueet
- Kuten kaikessa maastoajossa on aina varmistettava, että maastossa ei ole odottamattomia vaaroja. Suosittelemme, että sinulla on aina joku mukana, joka voi auttaa sinua
- Noudata erityistä varovaisuutta, kun käytät tuolia

yksin Suosittelemme aina, että pidät mukana matkapuhelimen tai GPS-paikantimen, jotta voit saada tarvittaessa apua

- Vältä yhtäkkisiä pysäytyksiä ja käynnistyksiä
- Kun olet rinteessä tai alamäessä, älä koskaan vaihda sähköpyörätuolia vapaalle, kun istut siinä tai seisot sen vieressä
- Jos yrität ajaa liian jyrkässä rinteessä, älä yritä kääntyä. Jos mahdollista, odota apua ja peruuta hitaalla nopeudella. Yleensä ei suositella peruuttamista rinteessä, koska sähköpyörätuoli ei ole tarpeeksi vakaa
- Älä käytä istuimen nostinta/hissiä tai aja pyörätuolia, kun se on nostettu rinteessä tai luiskassa
- Huomioi, että pysähtymismatka pitenee, kun ajat rinnettä alas.

3.14 Peruutus



Noudata suurta varovaisuutta, kun peruutat. Liiku hitaasti, koska odottamatta tuoliin saattaa osua jotain ja aiheuttaa kaatumisen. Pysähdy usein ja tarkista, että reitilläsi ei ole esteitä.



Kaikkien avustajien on opetettava käyttämään apuohjaimia. Kun avustaja käyttää pyörätuolia, erityistä varovaisuutta on noudatettava peruutettaessa tai ahtaassa tilassa, jotta loukkaantumiselta vältytään. Avustajan on asetettava apuohjaimen nopeus miellyttävälle ja turvalliselle tasolle.

3.15 Kadulla ajo



Kadun ylittämisen lisäksi sinun ei tule ajaa sähköpyörätuolilla yleisillä kaduilla ja teillä. Tämä on määrätty paikallisessa liikennelaissa, joka vaihtelee eri maissa. Ota selvälle paikallisen liikennelain määräykset ja noudata paikallisia jalankulkijoille tarkoitettuja sääntöjä.

Ota huomioon, että sinun huomaaminen liikenteessä voi olla vaikeaa, kun istut sähköpyörätuolissasi. Odota, kunnes väylä on vapaa liikenteestä, luo katsekontakti kuljettajiin ja etene varoen.

3.16 Ajo yöllä



Valot parantavat näkyvyyttä, kun ajat hämärässä tai yöllä. Siten muut näkevät myös paremmin sähköpyörätuolisi. Huomioi, että autoilijat ja kävelijät eivät aina näe valojasi, jos he näkevät pyörätuolisi sivusta päin.

3.17 Ajaminen korotettuna

Jos istuimessasi on sähköinen nostin, silloin KAIKKIA alla olevia varoituksia on noudatettava. Mitä korkeammalle nostat, sitä epävakammaksi sähköpyörätuoli muuttuu.

Tämä auttaa sinua ymmärtämään, miten vähentää kaatumisriskiä ja miten tunnistaa ympäristö, joka voi vaarantaa turvallisuutesi, kun ajat korotetulla istuimella (katso myös osa 4.14).



- Älä koskaan ylitä painorajaa (osa 3.5)
- Hissitilaa tulee käyttää vain tasaisilla pinnoilla.
- Ajamista korotettuna tai hissitilassa ei pidä koskaan yrittää epätasaisella pinnalla, kuten hiekassa, ruohossa, kuoppaisilla pinnoilla, pehmeillä pinnoilla, epätasaisilla poluilla tai rinteissä.

3.18 Lämpökierrätys

Sähköpyörätuolissasi on lämpökierrätyspiiri. Tämä suojaa ohjainta ylikuumentumisen aiheuttamalta vahingolta. Äärimmäisissä olosuhteissa (kuten toistuva kiipeäminen mäen päälle) piiri vähentää moottoreidesi tehoa. Tämä mahdollistaa sähköpyörätuolilla ajon pienemmällä nopeudella. Kun ohjain jäähtyy, normaalilla nopeudella voidaan jatkaa.

3.19 Maasto

Sähköpyörätuolisi toimii hyvin kiinteillä ja tasaisilla pinnoilla, kuten betonilla ja asfaltilla. Ajopyörän valinnasta riippuen haastavammassa maastoissa, kuten kurassa, kovassa hiekassa, sorassa, pitkässä ruohossa, reunakivetyksissä ja katuojissa pystytään kuitenkin ajamaan. Noudata kaikkia tämän käyttöoppaan varoituksia ja pyydä joku mukaan, kun lähdet ajelemaan.

3.20 Esteet, raput, reunakivetykset



Ajamalla esteiden tai reunakivetysten yli sähköpyörätuolisi voi kaatua ja aiheuttaa vakavan vamman. Jos epäilet, pystytkö turvallisesti ylittämään reunakivetyksen tai esteen, pyydä apua. Tunne taitosi ja henkilökohtaiset rajoituksesi. Kehitä uusia taitoja yhdessä avustajasi kanssa.

Käytä silmiäsi, kun ajat, tarkkaile aluetta esteiden varalta.



Kuva 3.1 - Lähestyminen esteeseen

Koska sähköpyörätuolisi sopii maastoon, se ehkä pystyy kiipeämään ja laskeutumaan eri esteiden yli, tämä voi kuitenkin vaihdella suuresti sähköpyörätuolin kokoonpanosta, painon jakautumisesta ja käyttäjän

taidoista.

Jos sähköpyörätuolissasi on sähköiset istuintoiminnot, silloin kannattaa kallistaa taaksepäin tai nostaa jalkatukea muutaman asteen verran, kun ylität reunakivetyksen tai rapuissa ja siten suojata jalkatukeasi. Sähkötoimintojen liiallinen käyttö voi saada tuolin kaatumaan ja aiheuttaen vaurion.

- Noudata erityistä varovaisuutta, kun ajat lähellä korotettuja pintoja, suojaamattomia reunoja, alamäkiä, reunakivetyksiä, kuisteja, rappuja, nostimia, hissejä jne. Lähesty aina estettä siten, että etupyörät koskevat estettä yhdessä (kuva 3.1). Älä koskaan yritä ylittää reunakivetystä tai estettä kulmassa
- Älä yritä ylittää reunakivetystä viemärin kannen, epätasaisen pinnan tai sorapinnan lähellä
- Vältä peruuttamista alaspäin rapuissa, reunakivetyksessä tai muun esteen yli
- Käytä ramppia tai kiertotietä, jos sellainen on.
- Älä yritä ylittää esteitä, kun istuin on korotettu.

3.21 Portaat ja liukuportaat



Tätä sähköpyörätuolia ei ole suunniteltu nousemaan ylös portaita. Sillä ei saa koskaan ajaa liukuportaissa (ei edes avustajan kanssa). Sen käyttöä ei suositella liukukäytävällä. Älä koskaan kiipeä rappuja.

3.22 Ympäristöolosuhteet

Sähköpyörätuoliasi ei ole suunniteltu kestäväksi rajuja sateita tai lumisia ja jäisiä maastoja. Vesi ja liiallinen kosteus voivat vahingoittaa sähkötoimintoa. Runko, moottorit ja muut tuolin osat eivät ole vesitiiviitä.



Sähköpyörätuolissasi on sähkömoottoreita eikä sillä saa KOSKAAN ajaa veden, jokien, purojen tai meren yli. Älä koskaan ota tuoliasi mukaan suihkuun, ammeeseen, uima-altaaseen tai saunaan. Kuivaa tuoli mahdollisimman nopeasti, jos se kastuu. Ohjaussauvan ohjausyksikkö EI OLE VESITIIVIS. Ohjaussauvamoduuli on roiskeen kestävä, mutta voi vahingoittua pysyvästi, jos vesi tunkeutuu kumitiivistisiin (takuu ei kata tätä vahinkoa). Muovipussin mukana pitäminen on hyvä idea sateen varalle. Sen tulee olla tarpeeksi iso, jotta se peittää ohjaussauvan ja käyttäjän käden, ja ohjaussauvan on voitava liikkua keskelle.



Noudata suurta varovaisuutta, jos sinun on käytettävä sähköpyörätuoliasi märällä tai liukkaalla pinnalla. Pysähdy, jos yksi tai kumpikin pääpyörä menettää pidon. Jos näin tapahtuu, voit menettää tuolin hallinnan tai kaatua. Älä käytä tuoliasi rinteessä tai luiskassa, jos se on lumen, jään, veden tai öljykalvon peitossa.

Sähköpyörätuolisi pintalämpötila voi nousta, kun se altistuu kuumuudelle kuten auringonvalolle. Kontakti kuumien pintojen kanssa voi aiheuttaa palovammoja iholle.

3.23 Sähköpyörätuolin hissit

Katso osa 5.

3.24 Moottoriajoneuvon turvallisuus

Katso osa 5.

3.25 Lääkkeet ja alkoholi



Reseptilääkkeet, muut ja luvattomat lääkkeet ja alkoholi voivat heikentää kykyäsi käyttää sähköpyörätuoliasi turvallisesti. Seurauksena voi olla henkilövahinko tai kuolema.

Neuvottele lääkkeiden vaikutuksesta lääkärisi kanssa. Sinun ei missään olosuhteissa pidä käyttää sähköpyörätuoliasi, kun alkoholi ja lääkkeet ovat heikentäneet arviointikykyäsi.

3.26 Alkoholi, lääkkeet ja tupakointi



On erittäin suositeltavaa, että et tupakoi istuessasi sähköpyörätuolissa ja vältät liekkejä, avointa tulta ja muita kipinän lähteitä ja korkeaa kuumuutta. Sähköpyörätuoli täyttää sähköpyörätuolistandardin syttyvyyttä koskevat vaatimukset, mutta tuhkakupit on hyvä pitää turvallisella etäisyydellä istuintyynyistä. Varmista, että savukkeet on täysin sammutettu ennen pois heittämistä, äläkä jätä sytytettyä savuketta ilman valvontaa.

HUOMAUTUS: Kuluminen, puhdistusaineet ja hiuslakat voivat heikentää verhoilun palonestokykyä. Katso osaa 7.10.

Käyttöohjeet

Magic Mobility -tuotteen turvallinen käyttö riippuu omasta arviointikyvystäsi ja/tai terveestä järjenkäytöstäsi sekä avustajastasi ja/tai terveydenhuollon ammattilaisesta. Magic Mobility ei vastaa vahingoista ja/tai vaurioista, jotka johtuvat sähköpyörätuolin mukana toimitetun käyttöoppaan varoitusten tai ohjeiden laiminlyönnistä.

4.1 Säädot

Terveydenhuollon ammattilaisten tai henkilöiden, jotka tuntevat täysin säädot ja käyttäjän kyvyt, on säädettävä sähköpyörätuolin suorituskyky ja asento.

 Suorituskyvyn asetusten muuttaminen voi vahingoittaa sähköpyörätuoliasi. Jotkut säädot voivat heikentää sähköpyörätuolisi suorituskykyä ja turvallisuutta, jos sen painopistettä muutetaan. Voit vahingoittaa itseäsi ja muita. Neuvottele edustajasi kanssa, jos havaitset muutoksia kyvyssäsi hallita ohjaussauvaa tai tuoliasi tai jos ylävartalosi suorana pitäminen vaikeutuu.

4.2 Käsinojat

Standardikäsinojat voidaan irrottaa.





Kuva 4.1a Standardikäsinoja

Flexi-käsinojat voidaan nostaa ylös, jotta sivulle siirtymiset helpottuvat.



Kuva 4.1b Flexi-käsinoja

 Välttämättömät kaapelit voidaan kiinnittää käsinojaan, varmista kaapeleiden kunnollinen kiinnitys, jotta ne eivät juutu kiinni tai puristu.

 Älä nosta sähköpyörätuolia sen käsinojista. Ne voivat löystyä tai rikkoontua.

4.3 Ohjauspainikkeet

 Sähköpyörätuolisi ohjauspainikkeiden toimintoja voidaan säätää (painikkeet, johdot). Jos ohjaimet on säädetty suorittamaan kaksois- tai vaihtoehtoista toimintoa, ota selville, miten tuolisi jokainen ohjain toimii. Ota yhteyttä edustajaasi tai Magic Mobilityyn, jos et saa näitä tietoja. Ohjainsauvan liikuttaminen väärään suuntaan voi vahingoittaa laitetta ja/tai aiheuttaa henkilövahinkoja.

4.4 Akut

Katso osa 6.

4.5 Tyynyt

 Standardimaisia vaahtokumityynyjä ja muita kehon tukiosia ei ole suunniteltu korkeatasoiselle paineenpoistolle. Jos kärsit makuuhaavoista tai sinulla on vaara saada niitä, silloin tarvitset ehkä erikoistuimen tai-laitteen asentoasi varten. Neuvottele terveydenhuollon ammattilaisen kanssa, tarvitsetko sellaisen laitteen.

4.6 Kiinnittimet

 Monet sähköpyörätuolisi ruuvit, pultit ja mutterit ovat erittäin vahvoja kiinnittimiä. Virheelliset kiinnittimet voivat vahingoittaa tuolia. Käytä vain Magic Mobilityn kiinnittimiä. Jos kiinnittimet löystyvät, kiristä ne välittömästi. Puutteellisesti tai liiallisesti kiristetyt kiinnittimet voivat vahingoittaa tuoliasi tai sen osia.

4.7 Jalkalevyt

 Jos jalkatuet on asetettu liian alas, ne ehkä tarttuvat esteisiin. Silloin tuoli voi pysähtyä yhtäkkiä ja kaatua eteenpäin. Korkeutta on lisättävä, kun on ylitettävä reunakivetyksiä ja esteitä (katso osa 3.20).

4.8 Jalkatuet

Keskelle asennettu ja keskelle asennettu sähkönostin jalkatuelle - Jalkalevy voidaan kääntää ylös siirtymisen helpottamiseksi pyörätuoliin. Keskelle asennetut sähkönostimet jalkalevyille (CMPE) on suunniteltu siirtämään itsenäisesti tai vaihtoehtoisesti yhtä tai kahta jalkalevyä. CMPE-jalkalevy on suunniteltu taittumaan pois sähköpyörätuoliin siirtymisen ja siitä poistumisen yhteydessä.

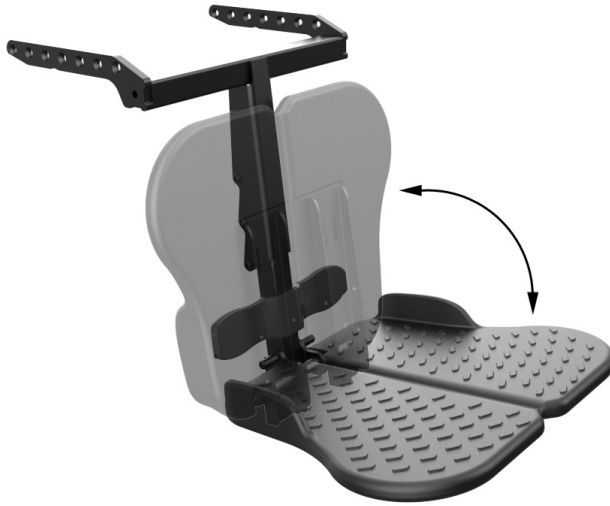

Kuva 4.2a Keskelle asennettu säätituki

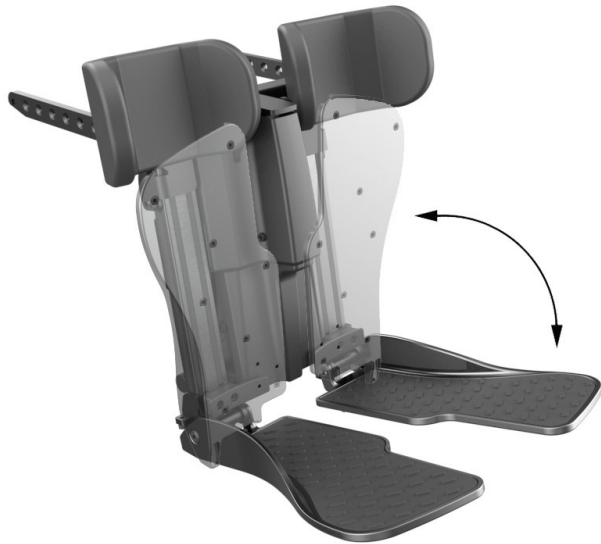

Kuva 4.2b Keskelle asennettu sähköinen säätituki

 Sähköpyörätuolissasi on lukemattomia kohtia, jotka voivat aiheuttaa tarttumis-/puristumisvaaran. Noudata aina varovaisuutta sähkötoimintojen käytön yhteydessä ja varmista, että osat tai tavarat ovat poissa mekaniismin läheltä käytön aikana. Vakavia henkilövahinkoja voi tapahtua.

 Varmista aina, että jalkasi eivät roiku tai takerru jalkalevyjen väliin siirtymisten yhteydessä ja muulloin.

Sivulle kääntyvä ja sähkösäätöinen Sivulle kääntyvä - Paina ripustimen alla olevaa vipua ja vapauta säätituki, jotta se kääntyy pyörätuoliin sivuun. Säätituki voidaan irrottaa kokonaan nostamalla jalkatuki sovitimesta. Jalkalevyt voidaan nostaa sivulle ilman säätituen poistamista.



Kuva 4.2c Swingaway säätituki poistetaan



Kuva 4.2d Swingaway säätituki ja jalkalevyt

4.9 Taita eteenpäin, jos kiinnitetty

Eteenpäin taitto-osien takaosassa on punainen vapautuskahva. Vapauta selkätuki vetämällä kahvasta ja laske se varoen eteenpäin.



Kuva 4.3a Eteenpäin taiton tarttumiskahva



Kuva 4.3b Magic 360 eteenpäin taiton korkeus



Kuva 4.3c Frontier V6 ja V4 taiton eteenpäin korkeus



Kuva 4.3d Extreme X8 eteenpäin taiton korkeus

4.10 Vapaalla - sähköpyörätuolin työntäminen



Sähköpyörätuolisi jarru ei ole päällä, kun se on vapaalla. Muista sammuttaa virta sitä ennen. Moottorijarrujen poiskytkentä.

Magic 360 - Kaksi moottorin vapautusvipua sijaitsee sähköpyörätuolin takan (katso kuvia 4.4). Kytke sisäänrakennetut tai "juoksevat" jarrut vetämällä vipuja itseesi päin.



Kuva 4.4a Magic 360 jarruvivut kytketty



Kuva 4.4b Magic 360 jarruvivut vapautettu

Frontier V6 ja V4 - Moottorin vapautusviput ovat vetävien pyörien edessä (katso kuvat 4.5). Kytke sisäänrakennetut tai "juoksevat" jarrut pois vetämällä vipuja itseesi päin

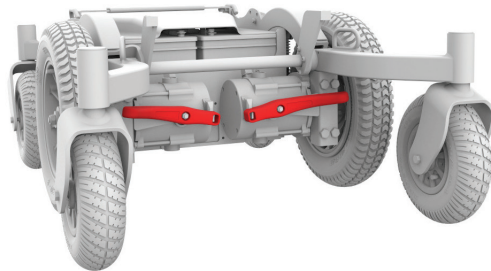

Kuva 4.5a Frontier V6 jarruvivut kytketty

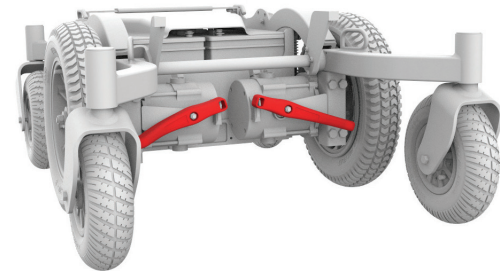

Kuva 4.5b Frontier V6 jarruvivut vapautettu

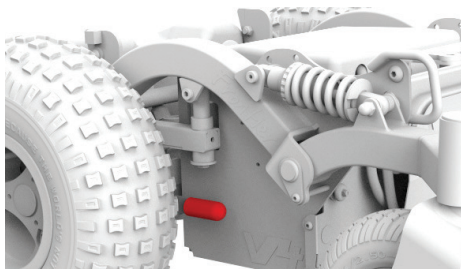

Kuva 4.5c Frontier V4 jarruvivut kytketty

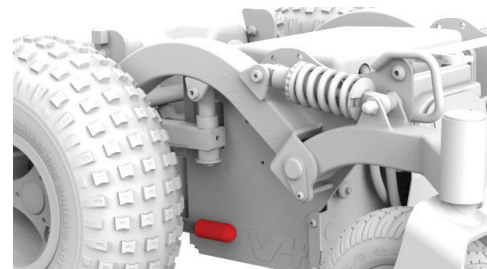

Kuva 4.5d Frontier V4 jarruvivut vapautettu

Extreme X8 - Moottorin vapautusvipu sijaitsee sähköpyörätuolin takana (katso kuvia 4.6).

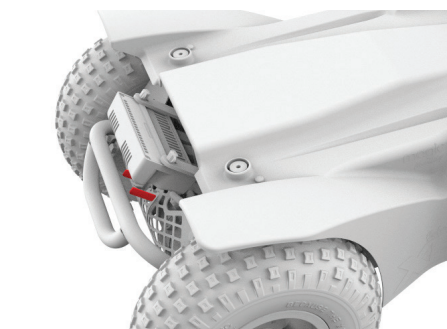

Kuva 4.6a Extreme X8 jarruvivut kytketty



Kuva 4.6b Extreme X8 jarruvivut vapautettu

Jos sähkö on kytketty päälle, ennen kuin jarrut on kytketty uudelleen, sähköpyörätuolin ohjaimet eivät toimi ja "jarruvirhe" näkyy, kun tuoli on vapaalla. Tämän ominaisuuden tarkoituksena on suojata turvallisuuttasi. Nämä vivut ovat avustajalle. Paina vipuja tukevasti tuolin manuaalisen sijoittamisen jälkeen. Kytke virta pois uudelleen ja poista virheviestit.

- Älä käytä tuoliasi vapaatilassa tai yritä vaihtaa sitä vapaatilaan ilman auttajaa. Älä koskaan vaihda sähköpyörätuoliasi vapaatilaan alamäessä. Tuoli voi liikkua epämukavasti itsekseen aiheuttaen vahinkoa sinulle ja muille.
- Älä koskaan yritä nousta pois sähköpyörätuolista tai istua siihen, kun se on vapaatilassa. Se voi rullata pois ja johtaa kaatumiseen tai vahinkoon.

4.11 Virtakytkin



Älä pysäytä tuolia hätätilanteessa virtakytkimellä. Hidasta tuoliasi pysähtymään irrottamalla ohjaussauvan ja palaamalla neutraaliin. Nopeampi jarrutus saadaan kääntämällä ohjaussauvan suuntaa.

4.12 Työntökahvat



Älä yritä kallistaa sähköpyörätuoliasi vetämällä alas työntökahvoja. Sähköpyörätuolien alustat ovat raskaita. Jos yrität kallistaa sähköpyörätuolia ohittaaksesi esteitä, istuinjärjestelmän ja/tai modulaaristen toimilaitteiden osat voivat vahingoittua.

4.13 Asetushihnat

Katso osa 5.

4.14 Sähkön sijoitustoiminnot

Noudata varovaisuutta, kun ajat sähköpyörätuolillasi makuu-, ylä- tai kallistusasennossa. Katso osista 4 käyttöohjeet, 3.5 painorajoitus, 3.13 rinteet ja luiskat ja 3.17 ajo yläasennossa.

Sähköpyörätuolisi on epävakaampi, kun se on äärimmäisessä asennossa. Lue tämä osa huolellisesti ja noudata varoituksia, jotka auttavat vähentämään kaatumisriskiä tai onnettomuuksia.



- Älä ylitä sähköpyörätuolisi painorajoitusta laukun kanssa.
- Älä yritä käyttää sähköistuimen vaihtoehtoja, kun olet rinne-, kuoppaisessa, pehmeässä tai epätasaisessa maastossa

- Ohjelmoimalla voidaan vaihtaa useimpien sähköistuinten toimintoja. Varmista, että tiedät suunnan, jonne istuimesi liikkuu käytön aikana.
- Älä vaihda sähköpyörätuoliasi vapaalle, kun istuin on korotettu
- Optimaalisen vakauden saat säilyttämällä suositellun rengaspaineen.



Älä käytä sähköisiä toimilaitteita, kun osa liikkuu.

Magic Mobilityn sähköistuin voi liikuttaa istuinta eri asentoihin. Käyttäjien on oltava tietoisia ympäristöstään ja varmistettava, että tilaa on tarpeeksi halutuille toiminnoille. Varmista, että kehosi ja vaatteesi eivät kosketa istuinosia, koska ne voivat puristua ennen käyttöä. Vakavia vahinkoja voi sattua, jos sinä tai joku muu juuttuu kiinni mekanismiin. Älä yritä käyttää sähköistuimen nosto- ja kallistustoimintoja lasten lähetyvillä.

Lukittu tila

Noudata varovaisuutta, kun käytät sähköistuinta lukitussa tilassa. Lukittuna sähköistuin ei pysähdy, ennen kuin se saa komennon kääntyä tai ajo pysäytetään.

Sähkötoiminnon käyttö ohjaussauvalla:

- Pysäytä mahdollisuuksien mukaan sähköpyörätuoli tasaiselle pinnalle
- Paina ohjaussauvan "tila"-painiketta. Valitse haluttu toiminto siirtämällä ohjaussauvaa vasemmalle tai oikealle. Kun toimintovaihtoehto on korostettu, siirrä ohjaussauvaa eteenpäin tai taaksepäin toiminnon suorittamiseksi.
- Kun tuolin liike on suoritettu, vapauta ohjaussauva
- Palauta ennen ajamista istuin alimpaan asentoon
- Sähköpyörätuolin hissiin on kiinnitetty järjestelmä, joka vähentää sähkötuolin nopeutta, kun istuinta on nostettu noin 50 mm.

4.15 Istuin



Ei-hyväksytyt Magic Mobility -istuinjärjestelmät voivat haitata tai häiritä tuolin muita osia. Älä vaihda tuolisi istuinjärjestelmää, älä koskaan nosta istuintasi enemmän kuin sille asennettua 50 mm, ennen kuin olet neuvotellut asiasta Magic Mobilityn edustajan kanssa. Sähköpyörätuolin vakaus voi heiketä aiheuttaen kaatumisen ja vakavan onnettomuuden.

4.16 Iskua vaimentavat jouset (vain Magic 360)

Neljä iskua vaimentavaa jouta on asennettu tehtaalla valmistuksen yhteydessä. Näitä jousia voidaan säätää paremman suorituskyvyn saavuttamiseksi ja käyttäjän painon mukaan. Vain iskua vaimentavia jousia voidaan säätää. Muiden jousitusten annetaan olla sellaisina kuin ne on toimitettu.

Vaadittu iskujen esikuormitus riippuu pääasiassa käyttäjän painosta ja hänen asennostaan tuolissa. Katso oikealla olevasta taulukosta käyttäjän painoon perustuvia arvoja. Pienet ulkonevat "merkit" on valettu etu- ja takasivun muovikansiin sekä etu- ja takavarsiin. Jos nämä "merkit" ovat rivissä käyttäjän istuessa, silloin iskun esikuormitus on oikea (katso kuva 4.7).

ISKUN ESIKUORMITUSOHJE	
KÄYTTÄJÄN PAINO	ISKUJEN ESIKUORMITUS
Enintään 90 kg	1 mm
90—125 kg	2 mm
125—160kg	3 mm



Riittämätön iskun esikuormitus voi vaikuttaa tuolin vakauteen.

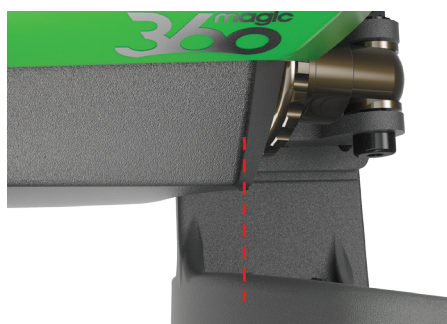
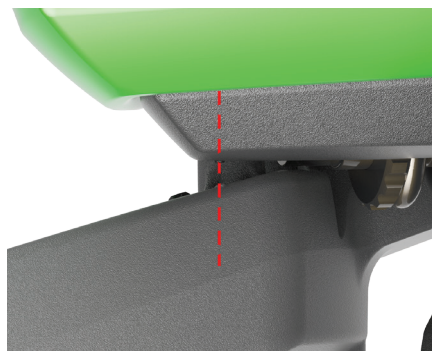

Kuva 4.7 - Iskuvaimennuksen säätö

4.17 Kallistusanturi (kaltevuusmittari) - jos asennettu

Kallistusanturilla tuoli pystyy havaitsemaan selkänojan kulman horisontin suhteen. Tämä sisältää selkänojan kallistuksen, istuimen kallistuksen ja maan kaltevuuden kertymisen. Näillä tiedoilla kallistusanturi minimoi tuolin epävakauden, kun paino on liian kaukana takana.

Selkänojan kulman esteet

Este tai esteet riippuvat, ovatko selkänojan kulmat kuten seuraavassa:

	SELKÄNOJAN KULMA	TULOKSENA ESTE
	0° - 30°	Ei mikään
	31° - 50°	Hissi
	> 51°	Nosta Kallista taakse Nojaa taakse Aja

Istuimen nostamisen esteet

Lisäeste voidaan aktivoida riippuen istuimen nostokorkeudesta. Kun istuin on nostettu tietyn korkeuden yläpuolelle, LCD-ohjaussauvamoduulissa näkyy oranssi kilpikonna. Jos sinulla on LED-ohjaussauvamoduuli, sen nopeusilmaisimen valot vilkkuvat. Nämä ilmaisevat seuraavat esteet istuimen nostamisen vuoksi:

- Nopeus
- Kallista taakse
- Nojaa taakse
- Vianmääritys

Jos tuolissasi on kallistusanturi, joka ei tunnu toimivan, toimi seuraavasti:

- Aja hissitoimintoa alaspäin, kunnes se pysähtyy aloitusasentoon
- Aja kallistustoimintoa eteenpäin, kunnes se pysähtyy aloitusasentoon
- Aja nojaamistoimintoa eteenpäin, kunnes se pysähtyy aloitusasentoon
- Jos tuolissasi on edelleen este, katso osasta 8 Yleinen vianmääritys.

4.18 Ohjauksen lukitusvaihtoehto - jos asennettu (vain Extreme X8)



Ohjauksen lukituksella saadaan parempi suoran suunnan vakaus. Tämä on erityisen kätevä, kun sähköpyörätuolia peruutetaan ajoneuvorampilla. Ohjauksen lukitus aktivoidaan ohjaussauvalla, ja toiminto lukitaan liitostangolla.



- Kun ohjauksen lukitus on päällä, aja vain sähköpyörätuolia eteen- tai taaksepäin
- Jos sähköpyörätuolia yritetään ajaa normaalisti ohjauksen lukituksen ollessa päällä, seurauksena voi olla vakava vahinko
- Varmista ennen normaalia ajoa, että olet kytkenyt ohjauksen lukituksen pois ohjaussauvalla.

4.19 Siirtymisen kallistus - jos asennettu

Siirtymisen kallistustoiminnolla istuimen etuosaa voidaan alentaa jopa 70 mm, jotta siirtymistä sähkötuoliin ja pois siitä voidaan helpottaa. Sähköpyörätuolin ajotoiminto on estetty, kun tuolia on kallistettu eteenpäin, jotta sääritukien ja jalkalevyjen vahingoittuminen tässä asennossa voidaan välttää.

- Kun istuin kallistuu eteenpäin, oranssi kilpikonna ilmestyy näkyviin. Sähköpyörätuoli ajaa edelleen hitaasti 
- Kun istuin saavuttaa alhaisimman asennon, toiminto pysähtyy ja sähköpyörätuolin aio estetään. Punainen kilpikonna vilkkuu 
- Varmista aina, että mekanismi on palauttanut istuimen takaisin, oranssi kilpikonna vilkkuu tai kilpikonaa ei näy (vaakasuora), muutoin sähköpyörätuoli ei toimi.

4.20 Renkaat

Katso osa 7.

4.2.1 Verhoilu

Katso osa 7,11.

4.22 Johdot ja liitännät



Älä koskaan vedä johdoista. Seurauksena johdot rikkoontuvat liittimen tai johdinsarjan sisällä. Poista pistoke tai liitin tarttumalla itse pistokkeeseen tai liittimeen ja varmistamalla, että lukot tai pidikkeet on vapautettu ennen vetämistä.

4.23 Polvisuojukset

Sekä keskelle kiinnitetyissä että sähköisesti nostettavissa säärituissa on polvisuojukset, jotka voidaan poistaa nupilla.



Kuva 4.8a Keskelle asennetun säärituen polvisuojukset

Swingaway-säärituki käyttää polvisuojuksia, jotka poistetaan, kun koko säärituki nostetaan pois.



Kuva 4.8b Polvisuojukset Swingaway-säärituella

4.24 Sivutuet

MPS-lateraaliset suojukset voidaan kiinnittää tai swingaway.



Kuva 4.9a Kiinnitetty ja Swingawayn lateraaliset tuet MPS-selkänojassa

Magic Rehab -selkätuessa on sisäänrakennetut lateraaliset tuet.



Kuva 4.9b Sisäänrakennetut lateraaliset tuet Rehab-selkätuessa

4.25 Aktivointi yhdellä napsautuksella

Aktivointi yhdellä napsautuksella mahdollistaa jopa viiden toimilaitteen sähkötoimintojen käytön, kukin yhdellä napsautuksella. Kun siihen yhdistetään CJSM2-ohjaussauva, silloin voidaan sähkötoimintoja vaihtaa ajettaessa eikä sähköpyörätuolia tarvitse pysäyttää. Painikkeet voidaan ohjelmoida henkilökohtaisten tarpeiden mukaan.



Aktivointi yhdellä napsautuksella ei ole vedenpitävä.



Kuva 4.10 Aktivointi yhdellä napsautuksella -toiminnon tyypillinen kokoonpano

Asetushihnat, kiinnityshihnat ja kuljetus

5.1 Sähköpyörätuolin kuljetus ajoneuvoissa (rahtina)

Varmista aina, että sähköpyörätuolisi ja sen osat on kunnolla kiinnitetty kuljetuksen ajaksi. Erityisesti ohjaussauva on suojattava huolellisesti. Pyydä Magic Mobilityn edustajalta ohjeita koskien sähköpyörätuolisi kuljetusta.

! Sähköpyörätuolia saa kuljettaa vain ajoneuvossa, joka on hyväksytty sellaiseen tarkoitukseen.

Tarkista, että sähköpyörätuoli on kiinnitetty, moottorijarrut päällä ja virta on kytketty pois. Sähköpyörätuoli on kiinnitettävä kiinnityshihnoilla etuosan ja takaosan kannattimien läpi. Kiinnitä sähköpyörätuoli ajoneuvon valmistajan ohjeiden mukaan. Varmista, että kaikki irrotettavat osat on kiinnitetty ja merkitty, jotta ne eivät katoa.

5.2 Sähköpyörätuolin kuljetus lentokoneissa (rahtina)

Federal Aviation Administration (FAA) on hyväksynyt geeliakkujen käytön, jotta kuljetus lentokoneessa, busseissa ja junissa on turvallista. Magic Mobility suosittelee kuitenkin, että varmistat aina etukäteen kuljetusyritykseltä sen vaatimukset. Kun lennät sähköpyörätuolisi kanssa, tiedustele aina lentoyhtiöltä, mitä erityistietoja tarvitset. Lue verkkosivustostamme Magic Mobilityn ohjeet koskien sähköpyörätuolia ja lentämistä.

5.3 Sähköpyörätuolin käyttö junissa

Junahenkilökunta voi antaa sinulle tietoa erityisistä vaatimuksista/ohjeista. Suosittelemme seuraavien asioiden tarkistamista:

- Onko junassa sopivia ja erityisiä alueita, jotka on tarkoitettu sähköpyörätuolikäyttäjille?
- Onko laiturilla sopivia tai määrättyjä alueita sähköpyörätuolikäyttäjille junaan nousemisen helpottamiseksi?
- Voivatko sähköpyörätuoli ja sen käyttäjä nousta junaan yhdessä?
- Varmista, ettei ramppi ole suurempi kuin dynaamisesti turvallinen ramppi (katso osa 3.13)
- Esteet tai kynnykset eivät saa ylittää reunakivetyksen enimmäiskorkeutta sähköpyörätuolille (katso osa 3.20).

5.4 Sähköpyörätuolin hissit ja nostimet

! Sammuta tuolisi virta, kun olet hississä. Pyörätuoli saattaa ajaa nostotason reunan yli, jos et kytke virtaa pois päältä ja kosketat vahingossa ohjainsauvaa. Huomioi, että laiturin lopussa ei varoiteta tästä.

Varmista, ettei laiturin alussa tai lopussa ole reunaa ja pudotusta. Ne voivat aiheuttaa kaatumisen, jos pyörä jää roikkumaan. Näissä tapauksissa sinun on peruutettava, asetettava pyörä takaisin ja hitaasti yritettävä uudelleen. Jos olet epävarma, pyydä apua.

Jos on käytettävä kuljetuslaitetta, kuten ajoneuvon nosturia tai hissiä, Magic Mobility suosittelee valmistajan suositusten ja ohjeiden erittäin tarkkaa noudattamista ennen tuotteen käyttöä.

5.5 Sähköpyörätuolisi nostaminen

Magic 360, Frontier V6 ja V4: Kiinnitysrenkailla voidaan nostaa sähköpyörätuoliasi tyhjänä. Kiinnitysrenkaat on korostettu punaisella kuvassa 5.2. Erittäin tärkeää on varmistaa, että nostohihnat kulkevat käsinojen sisällä ja ilman mitään osia, jotka voivat kuormittaa liikaa nostamisen yhteydessä. Ihanteellinen hihnan sijainti näkyy kuvassa 5.1.

Extreme X8: Sähköpyörätuolia EI VOI nostaa kiinnitysrenkailla, koska silloin sähköistuin voi vahingoittua. Nostorengassarja on saatavissa erikseen, kuten kuvassa 5.2d.

! Noudata varovaisuutta sähköpyörätuolin nostamisessa. Toimi aina hitaasti ja varmista tuolin vakaus. Älä ohjaa nostohihnoja terävien reunojen ja lisäkannattimien yli.

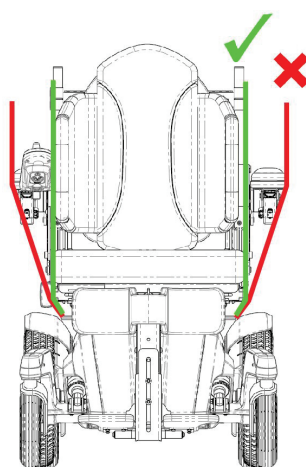

Kuva 5.1 Nostohihnojen ohjaus



Kuva 5.2a Magic 360 -nostopisteet

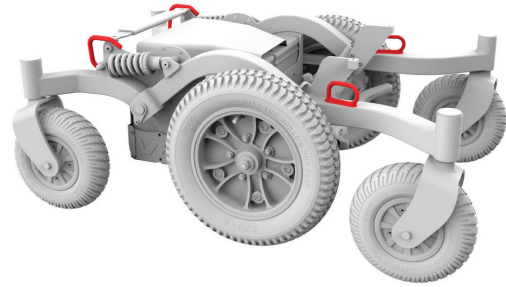

Kuva 5.2b Frontier V6 -nostopisteet

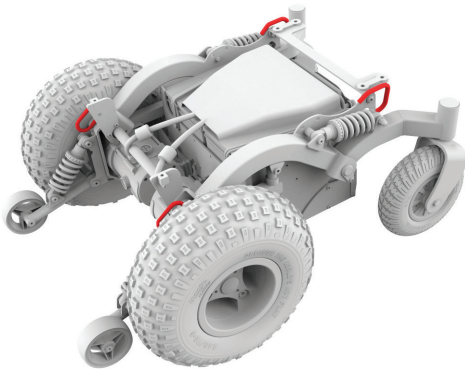

Kuva 5.2c Frontier V4 -nostopisteet





Kuva 5.2d Extreme X8 -nostopisteet (myydään erikseen)

5.6 Asetushihnat ja valjaat

Ostajan, terapeutin ja terveydenhuollon ammattilaisten on päätettävä, onko asetushihna tarpeellinen, jotta käyttäjä pystyy käyttämään sähköpyörätuolia turvallisesti. Asetushihnoja voi tilata Magic Mobilityn edustajalta.



Asetushihnoilla tuetaan erityisesti asentoa, Ne voivat myös rajoittaa liukastumista ja/tai liukumista tuolin liikeyssä. Asetushihnaa ei ole luokiteltu turvavyöksi, eikä se korvaa turvavyötä moottoriajoneuvoissa.

Asetushihnojen virheellinen käyttö voi aiheuttaa vakavia vaurioita tai kuoleman. Jos käytät asetushihnaa, muista noudattaa tämän osan suosituksia:

- 
 - Varmista, ettei käyttäjä liu'u alas sähköpyörätuolin istuimesta. Jos näin tapahtuu, käyttäjä saattaa kärsiä rintakivuista tai tukehtua hihnan paineen vuoksi
- 
 - Hihnojen on oltava tiukalla, mutta ei niin tiukalla, että ne häiritsevät hengittämistä. Sinun on voitava liu'uttaa avointa kättäsi hihnan ja käyttäjän välissä

- Lanneyö tai vastaava laite pitää käyttäjän paikallaan, jotta hän ei pääse liukumaan istuimesta
- Varmista, että käyttäjä pystyy helposti poistamaan hihnat hätätilanteessa.

Älä käytä asetushihnoja:

- 
 - Potilashihnana tai potilaalla, joka on tajuton tai kiihtynyt
- 
 - Moottoriajoneuvon hihna. Onnettomuudessa tai nopeassa pysähdyksessä käyttäjä voi lentää pois tuolista. Sähköpyörätuolin asetushihnat eivät estä tätä, ja hihnat ja nauhat voivat vahingoittaa käyttäjää.

5.7 Ajoneuvossa matkustaminen istuen sähköpyörätuolissa

Magic Mobility -sähköpyörätuolit noudattavat ISO 7176-19 vaatimuksia, ja ne on testattu ja suunniteltu käytettäväksi vain kasvot menosuuntaan moottoriajoneuvoissa. Sähköpyörätuolia ei ole testattu muissa asennoissa.

Testi on suoritettu neljän pisteen hihnajärjestelmällä (kaksi edessä ja kaksi takana). Käytä sähköpyörätuolissa vain kiinnikkeitä ja hihnajärjestelmiä, jotka vastaavat sähköpyörätuolin painoa mukaan lukien lisävarusteita, jotka on asennettu valmistajan ohjeiden mukaan. Hihnajärjestelmän on noudatettava standardeja SAE J2249 (Yhdysvallat) tai ISO10542 (kansainvälinen).

! Ajoneuvon kiinnitetty sähköpyörätuolit eivät tarjoa samaa turvallisuutta kuin ajoneuvon istuin. Magic Mobility suosittelee, että käyttäjät siirtyvät ajoneuvon istuimille ja käyttävät ajoneuvon asennettuja hihnajärjestelmiä, kun se on mahdollista. Tyhjä sähköpyörätuoli varastoidaan rahtitavarana tai kiinnittää ajoneuvon osan 5.1 mukaisesti.

Kun istuimen asettamisvaihtoehdot on kiinnitetty, seuraavaa tulee noudattaa mahdollisuuksien mukaan:

Istuimen nostin - täysin ALAS istuimen kanssa alimmalla tasolla

Istuimen kallistus - täysin ALAS istuimen kanssa

Säärituki - täysin ALAS jalat lähellä lattiaa ja polvet taitettu 90°

Selkänöja - pystyasennossa tai lähellä 90° istuimen suhteen.

! Paikallaan pitävä hihnajärjestelmä

- Sähköpyörätuoli voidaan kiinnittää vain sähköpyörätuolin rungon kiinnityspisteillä (katso kuva 5.4)
- Kiinnityspisteet (kaksi edessä, kaksi takana) ilmaistaan siirtymissymbolilla (katso kuva 5.3). Asenna ensin etuhihnat, sitten takahihnat. Kiinnitä sähköpyörätuoli kiristämällä hihnat. Sähköpyörätuolia ei saa kiinnittää muilla osilla.
- Vakavan onnettomuuden aiheuttaman korkean kuormituksen välttämiseksi Magic Mobility suosittelee kahden hihnan asettamista kumpaankin takana olevaan kiinnityspisteeseen
- Kiinnityspisteisiin ei saa tehdä mitään muutoksia tai vaihtoja.



Kuva 5.3 siirtymissymbolit



Kuva 5.4a Magic 360 -kiinnitykset

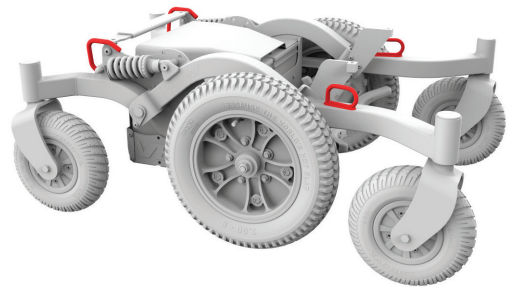

Kuva 5.4b Frontier V6 -kiinnitykset

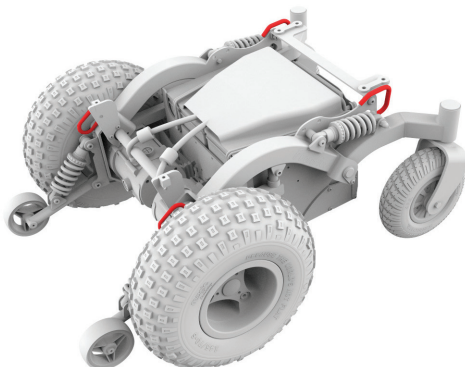

Kuva 5.4c Frontier V4 -kiinnitykset

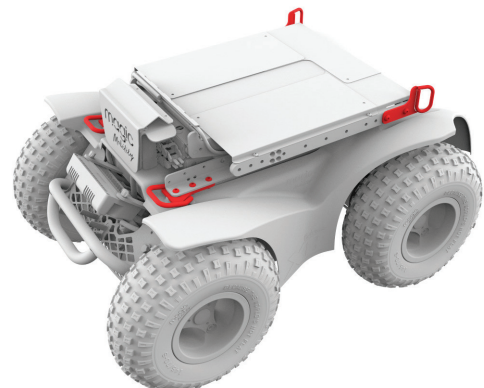

Kuva 5.4d Extreme X8 -kiinnitykset



Käyttäjän turvallisuusohjeet

- Sähköpyörätuoliin asennettua lantiovyötä tai lantiohihnoja (posturaalinen tai muu) ei saa käyttää liikkuvan ajoneuvon matkustajien turvaamiseen.
- **Käytä aina kolmen pisteen turvajärjestelmää käyttäjän kiinnittämiseen**
- Sekä lantion että ylävartalon hihnoilla on suojattava käyttäjää ja vähennettävä ajoneuvon osien aiheuttamaa pään ja rintakehän vahingoittumista
- Tuet on kiinnitettävä ajoneuvoon siten, että sähköpyörätuolin osat, kuten käsituet ja pyörät eivät häiritse (kuva 5.6)
- Käytä sopivasti säädettyä päätukea, kun matkustat istuen sähköpyörätuolissa.

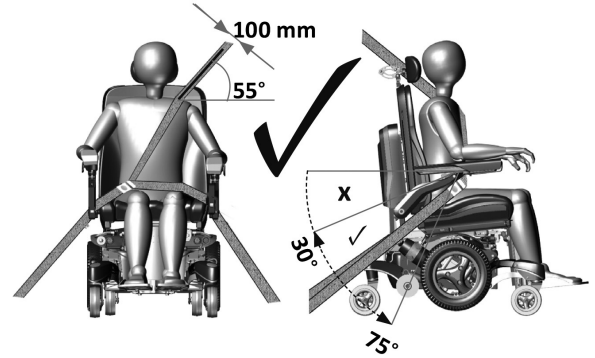

Kuva 5.5 - Oikea kolmen pisteen turvajärjestelmän asetus



Pyörätuolin käyttäjän turvavöiden kiinnitys

- Lannevyötä on pidettävä alhaalla lanteen edessä siten, että lannevyön kulma on 30°–75° vaakasuorassa (kuva 5.5)
- Suurempi kulma halutussa vyöhykkeessä on toivottava (kuva 5.5)
- Ylävartalon hihnan on mentävä olkapään yli ja rinnan poikki kuten kuvassa (kuva 5.5). Älä kiinnitä hihnaa kuten kuvassa 5.6
- Hihnat on säädettävä mahdollisimman tiukalle ottaen samalla huomioon käyttömukavuus
- Hihnat eivät saa kiertyä käytössä.

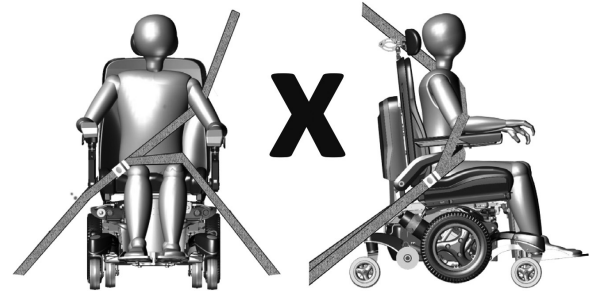

Kuva 5.6 - virheellinen kolmen pisteen turvajärjestelmän asetus

Testi suoritettiin 102 kg tai 76 kg törmäystestinukella (katso kohta 11). Sitä painavammat henkilöt altistuvat suurempaan vaaraan onnettomuudessa.

Magic Mobility toteaa, että siirtäminen ei aina ole käyttäjien mielestä käytännöllistä. Kun käyttäjää on kuljetettava sähköpyörätuolissa, seuraavia ohjeita on noudatettava:

- Käyttäjän turvallisuus kuljetuksen aikana riippuu sen henkilön huolellisuudesta, joka kiinnittää turvajärjestelmän. Heidän tulee saada kunnolliset ohjeet ja/tai koulutus
- Kiinnitä turvajärjestelmä valmistajan ohjeiden ja SAE J2249:n mukaan
- Älä käytä turvajärjestelmää, joka on suunniteltu luottamaan sähköpyörätuolin rakenteeseen, kun kiinnityslaitteita siirretään ajoneuvoon
- Magic Mobility -sähköpyörätuolit noudattavat ISO 7176-19 vaatimuksia, ja ne on testattu ja suunniteltu käytettäväksi vain -kasvot menosuuntaan moottoriajoneuvoissa
- **Huomioi** - tämän standardin noudattaminen ei estä sähkötuolin käyttöä suurissa esteettömissä ajoneuvoissa, joissa on selkä menosuuntaan suunnatut matkustajapaikat
- Sähköpyörätuoli on dynaamisesti testattu ajosuunnassa kolaritestinukella sekä lantio- että olkapäävöillä (esim. olkapäähigna on osa kolmen pisteen hihnaa)
- Sekä lantion ja olkapäiden hihnoilla on pyrittävä vähentämään ajoneuvon osien aiheuttamaa pään ja rintakehän vahingoittumista
- Ajoneuvon matkustajien loukkaantumisriskin vähentämiseksi sähkötuoliin kiinnitettävät alustat, joita ei ole erityisesti suunniteltu törmäysturvallisuutta varten, tulee
 - i) poistaa ja kiinnittää erikseen ajoneuvoon tai
 - ii) kiinnittää sähköpyörätuoliin, mutta poispäin matkustajasta energiaa imevällä pehmusteella alustan ja matkustajan välissä
- Jos mahdollista, muut sähköpyörätuolin laitteet tulee joko kiinnittää sähköpyörätuoliin tai poistaa ja kiinnittää ajoneuvoon matkan ajaksi. Näin varmistetaan, että ne eivät irtoa eikä aiheuta vammoja ajoneuvon matkustajille törmäyksen sattuessa
- Liikkuvassa ajoneuvossa ei saa käyttää asentoa tukevia laitteita matkustajien turvaamiseen, ellei niitä ole merkitty ISO 7176-19:n vaatimusten mukaisesti.
- Valmistajan edustajan on tarkistettava sähköpyörätuoli ennen uudelleen käyttöä ajoneuvon törmäyksen jälkeen
- Sähköpyörätuolin kiinnityspisteisiin tai rakenteellisiin ja runko-osiin tai komponentteihin ei saa tehdä muutoksia tai vaihtoja neuvottelematta ensin sähkötuolin valmistajan kanssa
- Roisketiiviit suljetut akut, kuten "geelimäinen elektrolyytti", tulee asentaa sähköpyörätuoleihin, kun niitä käytetään moottoriajoneuvossa
- Ole varovainen, kun kiinnität matkustajan turvajärjestelmän istuimen solkeen. Tämä takaa, etteivät sähköpyörätuolin osat kosketa vapautuspainiketta törmäyksen sattuessa.

5.8 Sisäänvedettävä telakointitappi - jos asennettu

Magic 360, Frontier V6 ja V4 on varustettu valinnaisella kolaritestatulla, sisäänvedettävällä telakointitapilla (katso kuvat 5.7). Tapin halkaisija on 16 mm, ja sitä voidaan käyttää useimmissa kaupallisissa telakoissa, jotka on suunniteltu tälle halkaisijalle. Sisäänvedettävät telakointitapit on kiinnitetty sähköpyörätuolin pohjaan ja niitä käytetään ohjaussauvalla. Kun telakointitappi on pidennetty, sähköpyörätuolin nopeus vähenee 1,2 kph, ja oranssi kilpikonna näkyy ohjaussauvassa. 🚗

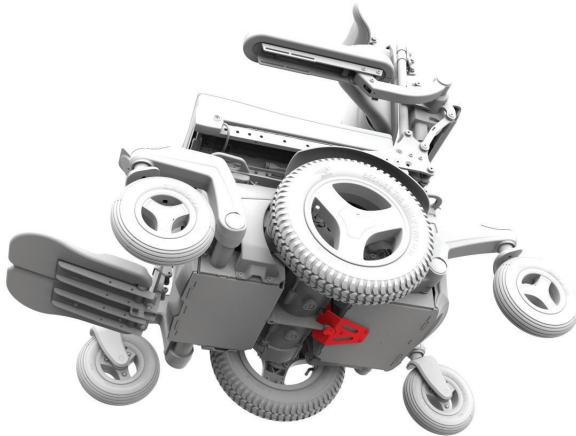

Kuva 5.7a Magic 360:n telakointitappi - sisäänvedetty

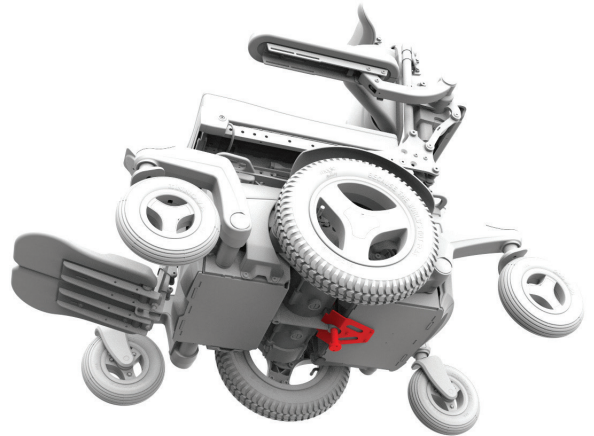

Kuva 5.7b Magic 360:n telakointitappi - ulosvedetty

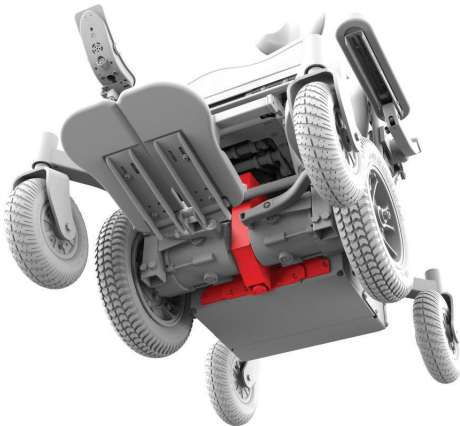

Kuva 5.7c Frontierin telakointitappi - sisäänvedetty

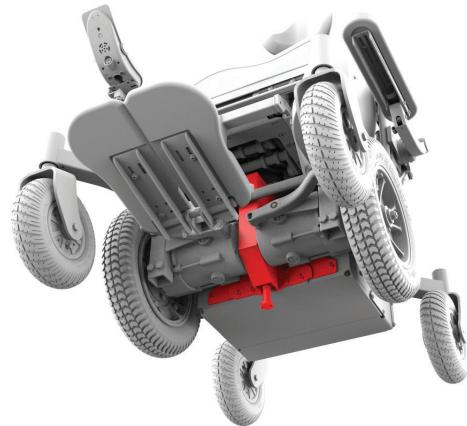

Kuva 5.7d Frontierin telakointitappi - ulosvedetty

Ajoneuvon törmäyksen jälkeen



Jos olet ollut mukana törmäyksessä, silloin Magic Mobilityn valtuutetun edustajan on tarkistettava sähköpyörätuolisi, ennen kuin käytät sitä. Jos vahinko on arveluttava tai tuolin kunto ei vaikuta hyvältä, silloin Magic Mobility suosittelee tuolin vaihtamista uuteen.

Huomio sähköpyörätuolin käyttäjät - sähköpyörätuolisi takuu mitätöityy, jos tuoli on mukana törmäyksessä.

Akut ja lataaminen

6.1 Sähköturvallisuuden suojaus

Sähköpyörätuolissasi sulake on kiinnitetty akkupiiriin, joka suojaa akkua ja sen johtoja oikosulun sattuessa. Kun sulake palaa, tuolisi ei toimi, ja sinun on otettava yhteyttä Magic Mobilityn edustajaan, jotta vika korjataan ja/tai tuoli vaihdetaan

6.2 Akut

Sähköpyörätuolissasi on kaksi korkealaatuista, kauan kestävää akkua, jotka on tiivistetty (ei-vuotavia) ja huoltovapaita. Sähköpyörätuolissasi on 24 V järjestelmä, jossa on kaksi 12 V akkua (katso kuvat 6.1). Elektrolyyttinestettä ei tarvitse tarkistaa. Vaikka ne muistuttava auton akkuja, sähköpyörätuolin akut poikkeavat niistä. Auton akkuja ei ole suunniteltu käsittelemään pitkää, syvää purkautumista eikä niitä voi käyttää sähköpyörätuoleissa.

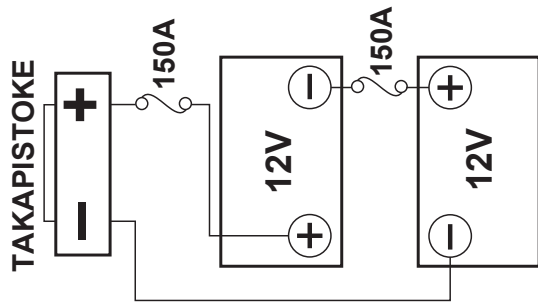

Kuva 6.1a - Akun johdotus Magic 360

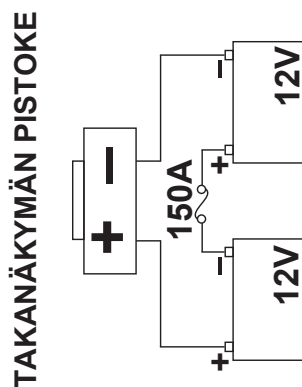

Kuva 6.1b Akun johdotus Frontier V4 V6 ja Extreme X8

- Akuilla on rajoitettu elinikä ja rajat, kuinka kauan ne toimittavat ja varastoivat energiaa. Voit ladata akkuja vain määrätyn määrän kertoja, ennen kuin ne vioittuvat eikä niitä voi enää ladata



- Älä sekoita eri valmistajien akkuja tai teknologioita keskenään. Älä koskaan sekoita geeliakkuja ja AGM-akkuja keskenään. Käytä vain identtisiä akkuja, jotka on valmistettu samanaikaisesti, ja joiden lataus on samalla tasolla. Akut on aina vaihdettava parittain.

- Akun navat ja lisävarusteet sisältävät lyijyä ja lyijy-yhdisteitä, pese kätesi niiden koskettamisen jälkeen
- Akut sisältävät syövyttäviä kemikaaleja. Käytä vain AGM- tai geeliakkuja, jotta vuoto- tai räjähdysvaara pienenee
- Akkujen asentamisen yhteydessä on varmistettava, etteivät niiden navat kosketa sähköpyörätuolin rungon osia. Akun navat on peitetty, minkä vuoksi ne eivät pysty koskettamaan runkoa normaalissa käytössä tai kaatumisessa
- Älä koskaan liitä hengitys- tai lisälaitteita sähköpyörätuolin akkuun ilman varmistusjärjestelmää. Sähköjärjestelmä voi kaatua ja aiheuttaa vakavan vamman tai kuoleman käyttäjälle.

6.3 Akun sisäänajo

Akkujen oikea hoito alussa on akun eliniän kannalta erittäin tärkeää. Noudata näitä vaiheita:

- 1) Varmista, että akku on täysin ladattu ennen tuolisi ensimmäistä käyttökertaa
- 2) Käytä tuolia usein ja vältä painavia lasteja
- 3) Lataa akkuja vain, kun kapasiteetti on laskenut 50 prosenttiin
- 4) Lataa sähköpyörätuolisi täyteen, tarkista laturista, että akku on täysin ladattu
- 5) Älä koskaan jätä sähköpyörätuoliasi lataamatta yli kolmen päivän ajan sisäänajon aikana
- 6) Toista vaiheet 2-3 ensimmäisillä 5-10 käyttökertoilla (sykliä), jotta sisäänajo onnistuu.

6.4 Akun lataus



- Käytä vain ulkoista laturia, ellei Magic Mobility ole hyväksynyt jotain muuta. Laturi on älykäs laturi, joka sammuu, kun akut on ladattu. Sähköpyörätuoli voi olla laturissa 2-3 päivää.

6.5 Akun lataus

Akut ladataan ohjaussauvamoduulissa olevan pistorasian kautta (katso kuva 6.2). Kun akkulaturi on kytketty, ohjaussauva huomaa tämän ja tuolilla ajo on estetty. Seuraavia vaiheita on noudatettava uuden sähköpyörätuolin lataamisessa:

- 1) Varmista, että sähköpyörätuoli on sammutettu
- 2) Kytke akkulaturi ohjaussauvassa olevaan pistorasiaan ja käynnistä
- 3) Katso sähköpyörätuolisi mukana toimitettu akkulaturiohjetta, jotta tiedät varmasti, miten laturi ilmoittaa akkujen olevan täyteen ladattuja.



Kuva 6.2 - Latauspistorasia



- Älä altista laturia sateelle ja lumelle
- Älä avaa laturia tai yritä korjata sitä itse
- Älä laita laturia sähköpyörätuolin istuimelle latauksen ajaksi, koska silloin istuin voi kuumeta. Laita laturi aina lattialle tuolin lähelle käytön ajaksi
- Älä koskaan käytä jatkojohtoa tai useita virtapiirilevyjä. Älä kytke laturia suoraan seinäpistorasiaan
- Suojaa aina akkuja jäätymiseltä, älä koskaan lataa jäätyneitä akkuja. Lämpötila, jossa akut jäätyvät, riippuu useista tekijöistä, kuten niiden kemiallisesta koostumuksesta, lataustasosta ja käytöstä (litteät akut voivat jäätyä juuri nollan alapuolella). Seurauksena voi olla henkilövahinko tai akkujen vahingoittuminen
- Yritä olla altistamatta akkujasi äärimmäisille lämpötilojen vaihteluille. Akut toimivat parhaiten, kun ne ladataan sisällä noin 20 °C:ssa
- Lataa akut aina täyteen.

6.6 Latausnopeus

Akkujen latausnopeus riippuu sähkökapasiteetista, lataustilasta, elektrolyytin lämpötilasta ja sisäisestä kunnosta. Laturin tasavirran lähtö vaikuttaa myös merkittävästi latausaikaan.

6.7 Enimmäisajan saavuttaminen akuillasi

Huomioithan – noudata aina sisäänajo- ja latausohjeita:

- Vältä erittäin syviä purkauksia (syvät purkaukset lyhentävät akun elinikää)
- Älä jätä akkujasi alhaiselle lataukselle pidemmäksi aikaa. Lataa akut täyteen yöllä, kun tuolia on käytetty koko päivä
- Kun akkujen lataustila on laskenut, muista ladata ne täyteen (voi kestää yli 8 tuntia)
- Varmista, että akkusi on ladattu täyteen ennen tuolisi käyttöä
- Varmista, että rengaspaine on oikea painon ja maaston suhteen, jonne suunnittelet ajavasi
- Yritä säilyttää tasainen nopeus ja ajaa mahdollisimman pehmeästi
- Yritä välttää kallistumista
- Rajoita mukaasi ottamien matkatavaroiden painoa.

6.8 Täyteen ladatut akut



- Älä anna akkujesi koskaan tyhjetä kokonaan. Jos sähköpyörätuolilla ajetaan, kunnes se melkein pysähtyy, akkujesi elinikä lyhenee huomattavasti
- Älä käytä ohjausjärjestelmää, jos akut ovat melkein tyhjenneet. Näiden ohjeiden laiminlyönti voi pysäyttää käyttäjät turvattomaan paikkaan, kuten keskelle tietä
- Älä koskaan jätä akkuja lataamattomaan tilaan. Lataa käyttämättömät tai varastoidut akut täyteen vähintään kerran kuukaudessa
- Laturi ei toimi, kun akut on ovat tyhjenneet erittäin alhaiselle jännitteelle. Jos näin tapahtuu, pyydä apua Magic Mobilityn edustajalta.

6.9 Varauksen merkkivalo

Käytä sisäänajon jälkeen taulukkoa latausoppaana.

LCD-NÄYTÖN AKKUMITTARI



Akut on ladattu, jos akkumittari on punainen, keltainen ja vihreä.



Lataa mahdollisuuksien mukaan akut, kun akkumittari näkyy vain punaisena ja keltaisena.



Lataa akut mahdollisimman pian, kun akkumittarissa näkyy vain punainen: vakaa tai vilkkuu hitaasti.

LED-AKUN MITTARI



Lataustason näyttö

(LED 1 - 10)

Akut on ladattu, kun akkumittari on punainen, keltainen ja vihreä.

(LED 1 - 7)

Lataa mahdollisuuksien mukaan akut, kun akkumittari näkyy vain punaisena ja keltaisena.

(LED 1 - 3)

Lataa akut mahdollisimman pian, kun akkumittarissa näkyy vain punainen: vakaa tai vilkkuu hitaasti.

Akkumittarisi voi myös vilkkua eri tavoin ilmoittaakseen akun tilan:

- LED päällä, vakaa - ilmaisee kaiken olevan kunnossa ja näyttää jäljellä olevan latauksen
- LED vilkkuu hitaasti - ohjausjärjestelmä toimii oikein, mutta se on ladattava
- LED palaa jaksoittain, nousee ylös - sähköpyörätuolin akkuja ladataan. Pyörätuolilla ei voi ajaa ennen kuin laturi on irrotettu ja ohjausjärjestelmä on kytketty pois päältä ja takaisin päälle.

6.10 Akkumittarin toiminta

Akkumittari näyttää, kuinka paljon latausta on jäljellä akuissa. Paras tapa käyttää mittaria on opetella sen toiminta, kun ajat sähköpyörätuolillasi. Kuten auton polttoainemittari, se ei ole aivan tarkka, mutta auttaa sinua välttämään tuolin pysähtymisen.

Kun ohjausjärjestelmä on kytketty päälle, akkumittari näyttää arvioidun, jäljellä olevan akun latauksen. Akkumittari antaa tarkemman lukeman noin minuutin kuluttua, kun olet aloittanut ajamisen sähköpyörätuolillasi.

Akun lataustasot riippuvat tavastasi käyttää sähköpyörätuolia, akun lämpötilasta ja iästä. Tekijät voivat vaikuttaa matkasi pituuteen sähköpyörätuolilla. Kaikki sähköpyörätuolin akut menettävät asteittain kapasiteettia vanhetessaan.

Akut voivat olla loppuun kuluneet, jos akkumittarin lukema laskee tavallista nopeammin. Vaihda aina akut Magic Mobilityn suosittelemiin tyypeihin. Jos muun tyyppistä akkua käytetään, akkumittari voi olla epätarkka.

6.11 Akkujen vaihtaminen

Anna koulutetun sähköpyörätuolitekniikon aina vaihtaa akkusi.

6.12 Akkujen hävittäminen ja kierrättäminen

Akut ovat ongelmajätteitä. Pyydä akun eliniän lopussa paikalliselta viranomaiselta tai Magic Mobilityn edustajalta hävittämishojeita. Magic Mobilityn edustaja informoi myös sähköpyörätuolin muiden osien kierrättämisestä, mikä on erittäin suositeltavaa osien vaihtamisen yhteydessä.

Hoito ja kunnossapito

Kuten mikä tahansa moottoriajoneuvo, sähköpyörätuolisi edellyttää rutiininomaisia huoltotarkistuksia. Voit itse suorittaa joitakin tarkistuksia, mutta on suositeltavaa, että tehtaan valtuuttama huoltokeskus tarkistaa sähköpyörätuolisi. Korjaukset ja osien vaihdot, mukaan lukien akut ja renkaat on aina tehtävä valmistajan hyväksymillä osilla, jotta optimaalinen suorituskyky on taattu (katso osa 7.20). Oikealla hoidolla sähköpyörätuolisi kestää monen vuoden käytön.

7.1 Rengaspaine



Alhainen rengaspaine voi aiheuttaa rengarikon ja vähentää sähköpyörätuolin kantamaa. Liian suuri rengaspaine voi myös olla vaarallista ja aiheuttaa renkaiden räjähtämisen ja johtaa loukkaantumisiin. Renkaan suositeltu enimmäispaine on myös merkitty renkaaseen, Magic Mobility suosittelee kuitenkin alla olevan taulukon enimmäispainetta. Epätasainen rengaspaine voi kääntää sähköpyörätuolia toiselle sivulle.

Rengaspaine on tarkistettava viikoittain. Kaikki ilmakumiset renkaat on varustettu autotyypisillä venttiileillä, ja ne voidaan täyttää tavallisimmilla autojen käsi- ja jalkapumpuilla. Älä koskaan käytä huoltoasemien ilmanpainetta. Virheellisen rengaspaineen käyttö voi vähentää suorituskykyä tai heikentää turvallisuutta.

Alemman ajopyörän rengaspaine parantaa pitoa kurassa ja pehmeämmillä pinnoilla kuten hiekassa. Kiinteämmillä pinnoilla ajettaessa maastorenkään paine voi lisääntyä alla olevan taulukon ja käyttäjän painon, mieltymysten ja ajokyvyn mukaan.

7.2 Magic 360 maastoajopyörät

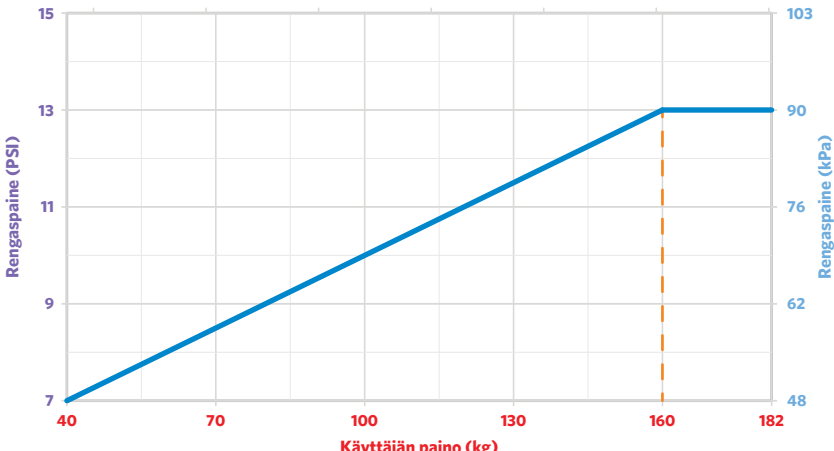
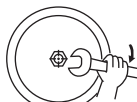
Renkaan kuvaus	Magic Mobility suositteli optimaalisia käyttöpaineita	Enimmäispaine renkaan kapasiteetin mukaan
145/70-6 	<p style="text-align: center;">Käyttäjän paino (lb)</p> <p style="text-align: center;">100 150 200 250 300 350 400</p>  <p style="text-align: center;">Käyttäjän paino (kg)</p> <p style="text-align: center;">40 70 100 130 160 182</p>	24 psi 165 kPa  47-50 Nm

7.3 Magic 360 ja Frontier V6/V4 crossover-ajopyörät

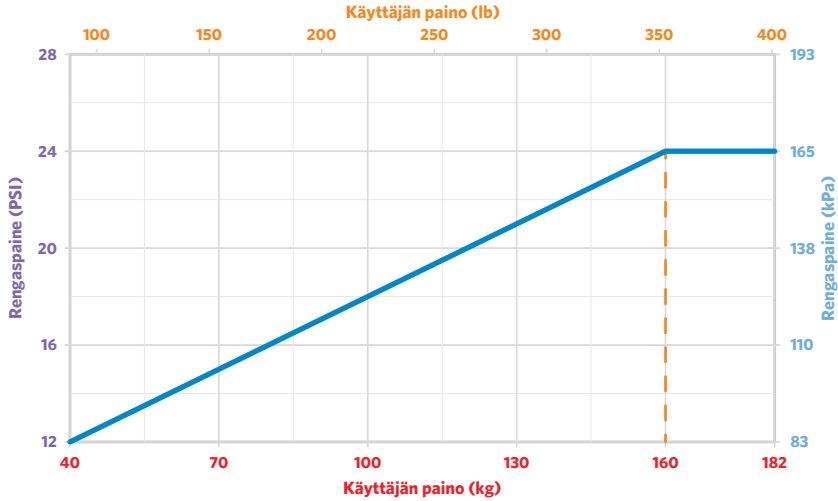
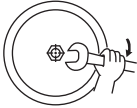
Renkaan kuvaus	Magic Mobility suositteli optimaalisia käyttöpaineita	Enimmäispaine renkaan kapasiteetin mukaan
5.30/4.50-6 	 <p>Käyttäjän paino (lb)</p> <p>Käyttäjän paino (kg)</p>	38 psi 262 kPa  47-50 Nm

7.4 Magic 360 urban harmaat ajopyörät ja Frontier V6/V4 urban ajopyörät

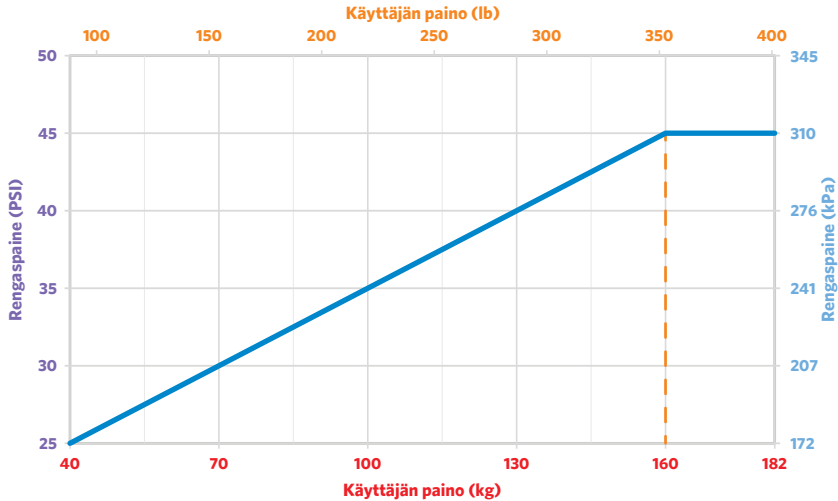
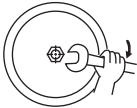
Renkaan kuvaus	Magic Mobility suositteli optimaalisia käyttöpaineita	Enimmäispaine renkaan kapasiteetin mukaan
3.00-8 (14x3) 	 <p>Käyttäjän paino (lb)</p> <p>Käyttäjän paino (kg)</p>	50 psi 345 kPa  47-50 Nm

7.5 Magic 360 urban mustat ajopyörät

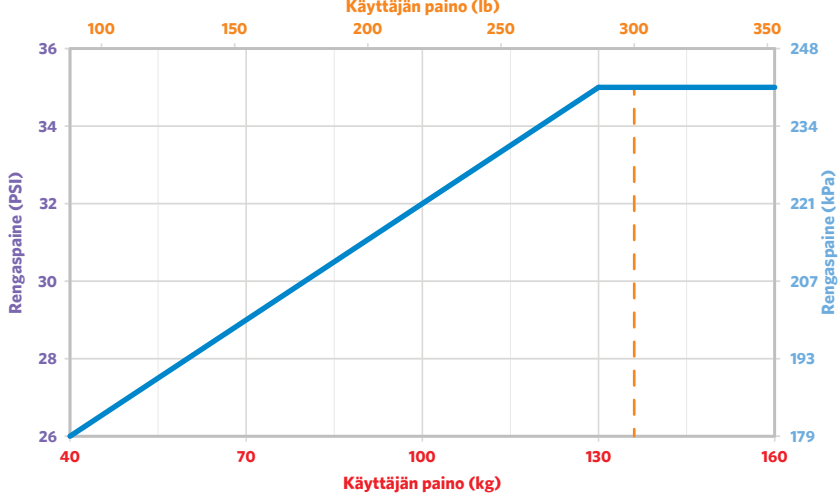
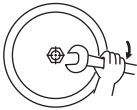
Renkaan kuvaus	Magic Mobility suositteli optimaalisia käyttöpaineita	Enimmäispaine renkaan kapasiteetin mukaan
3.00-8 (14x3) 	 <p>Käyttäjän paino (lb)</p> <p>Käyttäjän paino (kg)</p>	35 psi 241 kPa  47-50 Nm

7.6 Frontier V6/V4 ja Extreme X8 maastoajopyörät

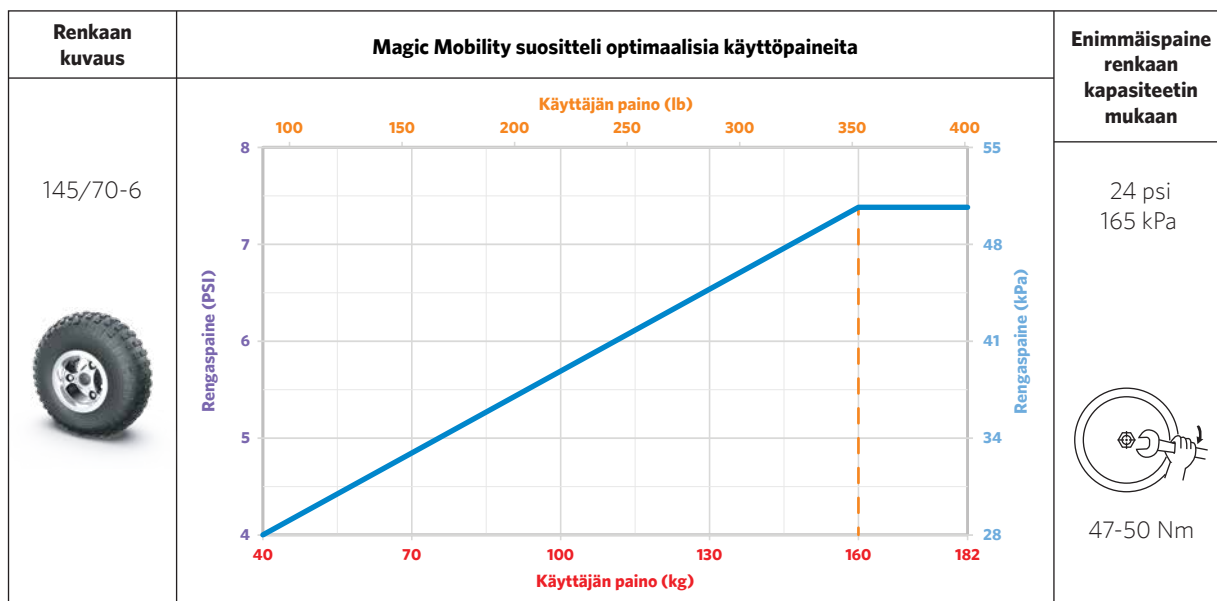

7.7 Frontier V6/V4 kääntyvät pyörät

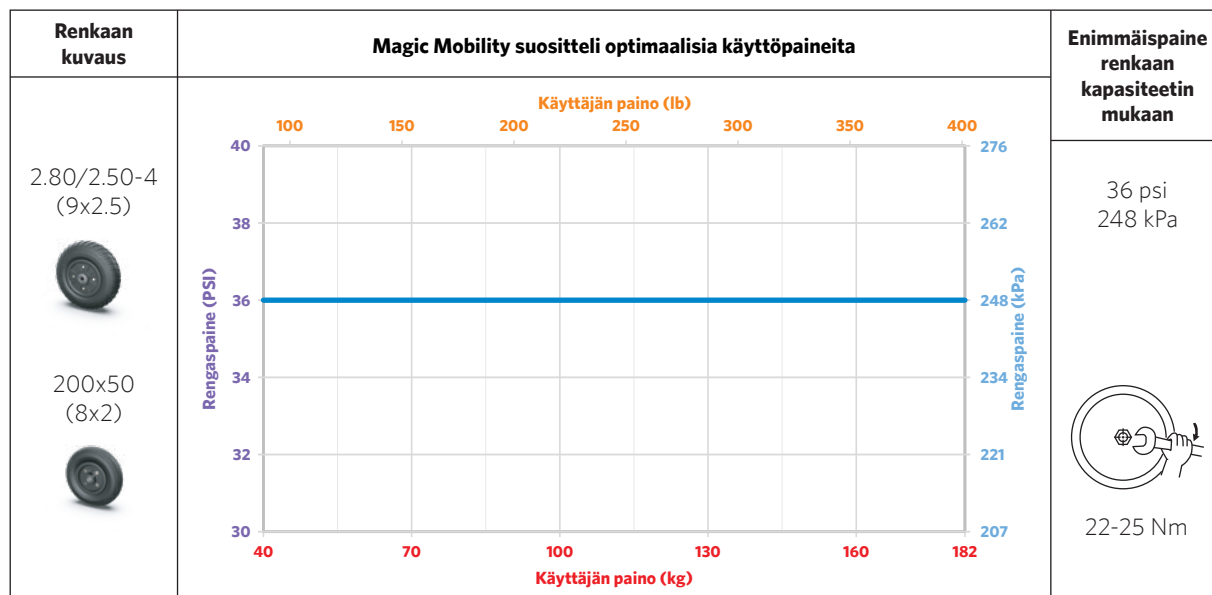

7.8 Rengasriikon korjaaminen

Rengasriikkoja tapahtuu valitettavasti. Monilla varoimilla voit minimoida niiden mahdollisuutta:

- Vain urban - renkaat - kiinteisiin pyöriin, ajo voi tuntua kovemmalta, mutta renkaat eivät tyhjene
- Vain maasto- ja crossover-renkaat – Magic Mobility -rengasriikon estävällä rengaspäällystesarjalla (aramidikuitu renkaan päällyste + tiiviste), jotka eivät rikkoudu helposti. Pyydä Magic Mobilityn edustajalta pyöriisi sopiva sarja. Päällysteet voidaan vaihtaa uusiin renkaisiin.
- Renkaan tiivisteiden asennus putkiin
- Huolehdi oikeasta rengaspaineesta ja vaihda renkaat, kun ne ovat erittäin kuluneet tai haljenneet.

Rengasriikkoja voivat korjata Magic Mobilityn edustaja tai useimmat polkupyörien, maastopyörien tai autorenkaiden myyntipisteet.

7.9 Renkaiden kuluminen

Renkaiden elinikä vaihtelee kuukausista vuosiin päivittäisestä käytöstä riippuen. Paras hyöty renkaista huolehtimalla niiden oikeasta paineesta. Käytä aina valmistajan suosittelemia osia ja vaihda renkaat, kun kulutuspinna on alle 2 mm, koska renkaat alkavat menettää turvallisen pidon ja rikkoutuvat helpommin.

7.10 Vartalosuojuksen hoito

Sähköpyörätuolissasi on muovinen vartalonsuojus, joka voidaan helposti pyyhkiä puhtaaksi pehmeällä, kostealla liinalla ja miedolla puhdistusaineella. Älä koskaan ruiskuta tai pese painepesurilla sähköpyörätuoliasi tai kasta sitä veteen.

7.11 Verhoilun hoito

Sähköpyörätuolisi verhoilu voidaan puhdistaa miedolla saippuvedellä. On tärkeää, että veden pääsy sähköosiin vältetään aina. Älä koskaan puhdistaa vinyylisiä istuinta kemikaaleilla, koska silloin istuin voi tulla liukkaaksi tai kuivua ja halkeilla. Tavallisella verhoilun puhdistusaineella voidaan puhdistaa kankaisia osia.



Ihon öljyt, hiki ja lääkkeet voivat vaikuttaa verhoilun elinikään. Verhoilun vaihtamista suositellaan, jos se on haljennut, rikkoutunut tai siinä on kulumisen merkkejä. Kulunut kangas voi lisätä palovaaraa. Ota huomioon, että pesun jälkeen verhoilun palonestokky voi heiketä.

7.12 Ohjaussauvan hoito

Sähköpyörätuolisi ohjaussauva ja käynnistin voidaan puhdistaa laimennettuun puhdistusaineeseen kastetulla liinalla. LCD-näyttö voidaan puhdistaa pehmeällä, nukattomalla, kuivalla liinalla.



- Älä koskaan käytä Windexiä, hankausainetta tai liuotinpohjaisia puhdistusaineita. Tämä naarmuttaa näyttöä ja poistaa häikäisysuojan
- Ohjaussauva ei ole vedenpitävä.

7.13 Vesivaroitus

Vältä mahdollisuuksien mukaan sähköpyörätuolin altistamista millekään kosteudelle (sade, lumi, sumu tai pesu). Sellainen altistuminen voi vahingoittaa sähkö- ja mekaanista järjestelmää ja ruostuttaa tuolia ennen aikaisesti. Katso osa 7.14 koskien korroosiota. Jos sähköpyörätuolisi kastuu, se on kuivattava huolellisesti pyyhkeellä ja annettava kuivua lämpimässä tilassa 10-12 tunnin ajan. Tarkista aina ohjaussauvan toimivuus ja jarrut ennen sähköpyörätuolin käyttöä. Jos olet epävarma tai sähköpyörätuoli vaikuttaa epänormaaliilta, ota yhteyttä Magic Mobilityn edustajaan.



- Älä jätä sähköpyörätuolia minkäänlaiseen myrskyyn tai sateeseen
- Älä koskaan käytä sähköpyörätuolia suihkussa tai pidä sitä höyryisessä kylpyhuoneessa suihkun aikana.



Sähköpyörätuolissasi on sähkömoottorit eikä sillä saa koskaan ajaa vettä, jokien, purojen tai meren yli.

7.14 Ruostesuojaus

Sähköpyörätuolisia valmistuksessa on käytetty ruosteelta suojaavia prosesseja. Kaikki mahdollinen on tehty tuolin kestävyden takaamiseksi, mutta emme voi taata, että sähköpyörätuolisi on vapaa ruosteesta koko elinikänsä ajan. Ruosteriskiä voidaan etenkin vähentää ennaltaehkäisemällä, suojaamalla ja kunnossapitämällä tuolia.

Yleensä sähköpyörätuolia ruostuttavat:

- Kivet ja muut kovat esineet synnyttävät siruja ja halkeamia maalissa
- Tiesuolan, lian ja kosteuden kerääntyminen rungon osiin
- Altistuminen erittäin ruosteisille ympäristöille, kuten rannoille, lähelle rannikkoa tai jokien ja purojen lähetyville.

Halkeamat maalissa

Jos sähköpyörätuolisi rungossa tai muussa metalliosassa on halkeamia tai siruja paljastaen paljaan metallin, suosittelemme maalin korjaamista seuraavasti:

- Hio kevyesti altistunut alue, jotta irtonainen maali irtoaa reunoista ja siruista. Varmista, että mahdollinen ruoste poistetaan myös
- Poista tomu, epäpuhtaudet ja öljyt levittämällä päälle puhdistusliuotetta
- Levitä pohjamaali korjausta vaativalle alueelle
- Levitä sen kuivumisen jälkeen korjaava maali ja varmista, että se peittää kaikki altistuneet alueet. Kuivuneen alueen tulisi nyt olla suojattu uudelta ruosteelta.

Jos nämä vaiheet tuntuvat epäkäytännöllisiltä, levitä kaupallista ruosteen poistoainetta, joka estää ruosteen leviämisen.

Rannat, suolavesi ja rannikkoalueet



- Suolavesi ja sen ympäristö ovat erittäin syövyttäviä
- Altistuminen rannikkoalueille lisää luultavasti myös sähköpyörätuolisi ruostumisriskiä, vaikka tuolia ei käytetä rannalla. Rannikkoilman suolapitoisuus on yleensä korkeampi kuin sisämaassa. Korkeimmat rannikoiden ruostemäärät ovat noin 500 metrin päässä rannasta.

Lumi ja jää, suolatut tiet ja polut



Vältä sähköpyörätuolisi käyttöä suolatuilla pinnoilla, joilla suola voi vahingoittaa sähköpyörätuolin osia. Jos ajat sähköpyörätuolillasi märillä, jäisillä ja suolatuilla pinnoilla, katso alla olevia ennaltaehkäiseviä kunnossapito-ohjeita.

Puhdistus käytön jälkeen

Kun sähköpyörätuoliasi on käytetty rannikolla, märissä ja suolaisissa ympäristöissä, silloin ruosteriskiä voidaan vähentää erittäin perusteellisella puhdistamisella. Ajelultasi palattuasi kaikki sähköpyörätuolin osat on pyyhittävä lämpimään veteen kastetulla liinalla. Sen jälkeen sähköpyörätuoli on jätettävä kuivumaan kuivaan tilaan. Puhdistusta voidaan helpottaa poispuhaltamalla hiekkaa ja/tai suolaa mahdollisimman paljon. **Älä koskaan käytä letkua sähköpyörätuolin puhdistamiseen.**

Ennaltaehkäisevä kunnossapito

Säännöllisen rannalla käytön yhteydessä ja suolaisissa ympäristöissä suosittelemme öljypohjaista voitelusuihketta moottorin akseleille, pyörän akseleilla, pyörän haarukka-akseleilla, kiinnikkeille, ohjauslukitukselle (Vain Extreme X8) tai sähköpyörätuolin muille liikkuville osille. Paikallinen edustajasi voi auttaa sinua tarvittaessa.

7.15 Varastointi

Säilytä Magic Mobility -sähköpyörätuoliasi lämpimässä, kuivassa tilassa. Jos et käytä sähköpyörätuoliasi säännöllisesti, silloin akkujen lataamista suositellaan vähintään kerran kuukaudessa. Säilytä akkujasi aina täyteen ladattuina.

Jos varastoit sähköpyörätuolisi pidemmäksi aikaa, pyydä Magic Mobilityn edustajalta ohjeita akkujen poiskytkennästä ja sähköpyörätuolin sulkemisesta, jotta rengasrikot vältetään.



Sähköpyörätuolin altistaminen äärimmäisille lämpötiloille vaikuttaa akkujen elinikään. Vältä sähköpyörätuolin varastoimista erittäin kylmiin tai kuumiin tiloihin

- Pitkän varastoinnin jälkeen valtuutettua edustajaa kannattaa pyytää tarkistamaan sähköpyörätuoli. Katso turvallisuustarkastukset osista 7.16—7.19.

7.16 Päivittävät tarkistukset

- Varmista, että akkusi on ladattu täyteen
- Tarkista ohjausjärjestelmä poiskytkettynä, että ohjaussauva ei ole taipunut tai vahingoittunut ja palaa keskelle vapauttamisen jälkeen
- Varmista, ettei ohjaussauvan käynnistin ole rikkoontunut tai halkeillut, koska vettä voi päästä sisään. Varmista myös, että sähköliitäntä on kunnossa. Jos ohjaussauvan käynnistin on rikkoontunut tai halkeillut, vaihda se välittömästi.

7.17 Viikottaiset tarkistukset

Testaa sähköjarrut tasaisella lattialla vähintään yhden metrin vapaalla tilalla sähköpyörätuolin ympärillä. Sitten:

- Kytke ohjausjärjestelmä päälle
- Varmista, että akkumittari pysyy päällä tai vilkkuu hitaasti sekunnin jälkeen
- Paina ohjaussauvaa hitaasti eteenpäin, kunnes kuulet sähköjarrujen toimivan. Tuoli voi alkaa liikkumaan
- Vapauta ohjaussauva välittömästi. Sinun on voitava kuulla jokainen sähköjarru muutaman sekunnin kuluessa
- Toista testi kolme kertaa painamalla ohjaussauvaa taaksepäin, vasemmalle ja oikealle vuorotellen
- Tarkista, että rengaspaine on kuten määritetty osassa 7.1
- Tarkista renkaat kulumisen varalta. Tarkista runko ja sähkön sijaintimekanismi vieraille osille. Tarkista moottorin ja pyörän akseleiden ympäristö.

	Päivittäin	Viikoittain	Neijännesuosittain	Vuosittain
Tarkista				
Lataa akut	✓			
Tarkista ohjaussauvan käynnistys	✓			
Tarkista, että ohjaussauva palaa keskelle	✓			
Varmista jarrujen toimivuus		✓		
Tarkista rengaspaine ja kulumisen		✓		
Tarkista runko ja vieraiden kohteiden perusta		✓		
Tarkista, että pistokkeet ja liittimet ovat ehjät			✓	
Tarkista kaapeleiden kulumisen			✓	
Tarkista liikkuvien osien kulumisen			✓	
Tarkista kiinnikkeet löystymisen varalta			✓	
Tarkista verhoilu kulumisen varalta			✓	
Huolto valtuutetun edustajan toimesta				✓

7.18 Kuukausittaiset tarkistukset

- Jos sähköpyörätuolissa on ajovalot, merkkivalot tai istuimen säätölaitteet, tarkista niiden toiminta
- Kiinnitä huomiota laitteiden ajon yhteydessä uusiin ääniin tai värinöihin, jotka voivat olla merkki ongelmasta
- Tarkista, että kaikki liittimet ovat kunnossa, oikein parittuneet ja ilman vikoja
- Tarkista kaikkien kaapeleiden kunto vikojen varalta

- Tarkista kiinnittimien kireys. Kiinnitä huomiota ohjaussauvaan
- Tarkista verhoilu kuten osassa 4.21.

7.19 Vuosittaiset tarkistukset

Sähköpyörätuolin vuosittaista huoltoa suositellaan erittäin vahvasti. Toimita sähköpyörätuolisi Magic Mobilityn edustajalle, jotta hän tarkistaa sen oikean toiminnan.

7.20 Huolto

Varaa aika huoltoa varten Magic Mobilityn edustajalta. Edustajasi kanssa voit keskustella tuolin lainausvaihtoehdoista. Huomioithan, että monet sähköpyörätuolimme ovat erittäin henkilökohtaisia, eikä lainaaminen ole aina asianmukaista.

Suorita aina päivittäiset, viikoittaiset ja kuukausittaiset tarkistukset. Jos havaitset merkkejä, kuten liiallinen värinä, rispaantuneet valjaat, vahingoittuneet liitännät, epätasainen renkaan kuluminen, epätavallinen liike, rikkoontuneet osat tai jotain muuta, joka huolestuttaa sinua huoltojen välissä, ota yhteyttä Magic Mobilityn edustajaan välittömästi.

Ohjausjärjestelmän kokoonpanon/ohjelmoinnin saavat suorittaa vain Magic Mobilityn valtuuttamat henkilöt/edustajat. Ohjauksen lopulliset säädöt voivat vaikuttaa sähköpyörätuolin muuhun toimintaan.

Muistutus - älä muuta tai teetä muutoksia sähköpyörätuoliisi, joiden tekotapaa Magic Mobility ei ole hyväksynyt.

Kun otat yhteyttä Magic Mobilityn edustajaan, pidä esillä sähköpyörätuolisi malli ja sarjanumero, ne auttavat meitä auttamaan sinua (katso osasta 2.1 sarjanumeron sijainti).

7.21 Hävittäminen

Alla olevat symbolit merkitsevät, että tuotetta ei saa hävittää yhteiskuntajätteen mukana paikallisten lakien ja määräysten mukaisesti. Kun tämä tuote saavuttaa elinkaarensa lopun, toimita se paikalliseen, paikallisten viranomaisten osoittamaan keräyspisteeseen. Erillisellä keruulla ja kierrätyksellä säästetään luonnonvaroja ja varmistetaan, että tuote kierrätetään ympäristöä suojaavalla tavalla.

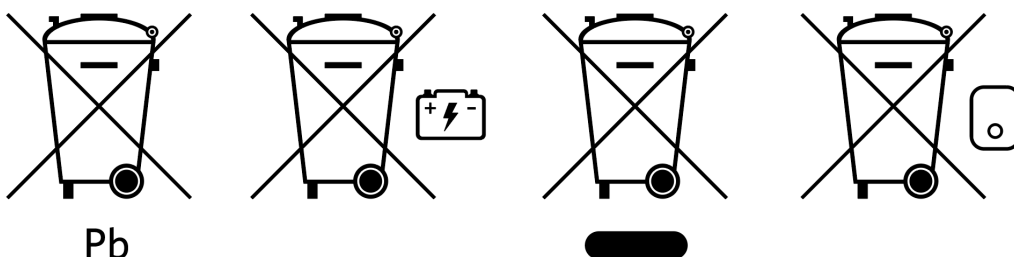

Varmista, että olet tuotteen laillinen omistaja ennen hävittämistä yllä mainittujen suositusten ja kansallisten määräysten mukaisesti.

Erityiset paikalliset hävittämis- tai kierrätysmääräykset ovat myös mahdollisia. Ne on otettava huomioon sähköpyörätuolin hävittämisessä. Tämä voi käsittää sähköpyörätuolisi puhdistamisen tai desinfiointin ennen hävittämistä.

Seuraavasta luettelosta voi myös olla apua:

Teräs - runko, haarukat, säätituki, käsinoja, istuimen alaosan asettaminen

Alumiini - pyörät, Magic 360 etuosa ja takavarret

Alumiini ja kupari - moottorit

Lyijy - akut

Muovi - suojuukset, jalkalevy

Pakkaus - muovikääre, pahvi

e-jäte - laturi, virtamoduuli, istuinmoduuli, ohjaimet, kaapelit.

Hävittämisen tai kierrättämisen on tapahduttava lisensoidun edustajan tai valtuutetun viranomaisen määräämässä paikassa. Vaihtoehtoisesti sähköpyörätuolisi voidaan toimittaa edustajasi hävitettäväksi.















Ohjauksauvan ohjaimet

8.1 LED-ohjauksauvamoduuli

LED-OHJAUSSAUVAN VIANMÄÄRITYS

Jos ongelma ei katoa alla olevien tarkistusten tekemisen jälkeen, ota yhteyttä valtuutettuun edustajaasi.

*Jos moottori on vaihdettu, silloin oikeat ja vasemmat viitteet on muutettava.

	1		Akku on ladattava tai akkuun on huono yhteys. Tarkista paristoliitäntä. Jos yhteydet ovat hyvät, yritä vaihtaa akku
	2		Vasemmanpuoleisen moottorin* yhteys on huono. Tarkista muut liitännät vasemmanpuoleiseen moottoriin
	3		Vasemmanpuoleisessa moottorissa* on oikosulku akun liitäntään. Ota yhteyttä huoltoedustajaasi
	4		Oikeanpuoleisen moottorin* yhteys on huono. Tarkista muut liitännät oikeanpuoleiseen moottoriin
	5		Oikeanpuoleisessa moottorissa* on oikosulku akun liitäntään. Ota yhteyttä huoltoedustajaasi
	6		Sähköpyörätuolia on estetty ajamasta ulkopuolisella signaalilla. Tarkka syy riippuu sähköpyörätuolisi mallista
	7		Ohjauksauvan vika on ilmoitettu. Varmista, että ohjauksauva on keskellä ennen ohjauksjärjestelmän kytkemistä.
	8		Mahdollinen vika ohjauksjärjestelmässä on ilmoitettu. Varmista, että kaikki liitännät ovat kunnossa
	9		Käsijarrun yhteys on huono. Tarkista seisontajarrujen ja moottorin liitännät. Varmista, että ohjauksjärjestelmän liitännät ovat kunnossa
	10		Ohjauksjärjestelmässä on käytetty liian suurta jännitettä. Tämä johtuu yleensä huonosta akkuliitännästä. Tarkista akkuliitännät
7+ S		Viestintäviika on ilmoitettu. Varmista, että ohjauksauvan kaapeli on liitetty oikein ja vahingoittumaton	
TOIMILAITTEEN VILKKU		Toimilaitteen kaatuminen on ilmoitettu. Jos enemmän kuin yksi toimilaitte on liitetty, tarkista, mikä niistä ei toimi oikein. Tarkista toimilaitteen johdotus	

8.2 LCD-ohjauksauvamoduuli



DIAGNOSTIIKANÄYTTÖ



Diagnostiikkanäyttö näkyy, kun ohjauksen turvapiirit ovat estäneet sähköpyörätuolin liikkumisen. Jos vika on ei-aktiivisessa moduulissa valitussa ajoprofiilissa, silloin ajo on edelleen mahdollinen, ja diagnostiikkanäyttö näkyy ajoittain.

A = kaatumiskoodi B = tunnistettu moduuli C = kaatumisteksti

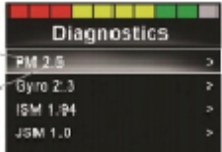
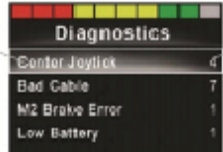

			
Moduuli			Tapahtumien lukumäärä
Ohjelmistoversio	PM 2.5 Gyro 2.3 ISM 1.94 JSM 1.0	Center Joystick Bad Cable M2 Brake Error Low Battery	4 7 1 1

YLEINEN VIANMÄÄRITYS		
KESKI-OHJAUSSAUVA	Syy	Yleisin tämän kaatumisen syy on, että ohjaussauva on liikkunut pois keskeltä, ennen ja sen aikana, kun se on ollut päällä
	Ratkaisu	Varmista, että ohjaussauva on keskellä ja kierrä CJSM2 päälle ja pois päältä
AKKU TYHJENEMÄSSÄ	Syy	Tapahtuu, kun CJSM2 havaitsee, että akun jännite on pudonnut alle 16 V
	Ratkaisu	Lataa akut
KORKEA AKUN JÄNNITE	Syy	Tapahtuu, kun CJSM2 havaitsee, että akun jännite on noussut yli 35 V
	Ratkaisu	Tarkista akkujen kunto ja liitännät CJSM2:een
JARRUVIKA	Syy	Tapahtuu, kun CJSM2 havaitsee ongelman moottorin jarruissa tai niiden liitännöissä
	Ratkaisu	Tarkista, että moottorin jarrut eivät ole irronneet (katso osa 4.10)
MOOTTORIVIRHE	Syy	Tapahtuu, kun CJSM2 havaitsee, että moottori on kytkeytynyt pois päältä
	Ratkaisu	Tarkista moottori, kaapeli ja liitännät CJSM2:een
ESTE AKTIIVINEN	Syy	Tapahtuu, kun jokin esteen tuloista on aktiivinen ja lukitussa tilassa
	Ratkaisu	Jakson teho. Tämä poistaa lukitun tilan ja korjaa kaatumisen
		Alenna istuimen hissiä ja vedä telakointitappi takaisin
Tarkista kaikki esteisiin liitetyt johdot ja kytkimet		
MENNYT LEPOTILAAN	Syy	Tapahtuu, kun CJSM2 on jätetty inaktiiviseksi pidemmäksi aikaa kuin ajastimeen asetettu aika
	Ratkaisu	-
LATAUS	Syy	Tapahtuu, kun CJSM2 havaitsee, että laturi on liitetty joko esteeseen 1 tai esteeseen 3. Akun latausnäyttö näkyy laturiliitännän aikana
	Ratkaisu	Kytke laturi pois sähköpyörätuolista
HUONO KAAPELI	Syy	Tapahtuu, kun CJSM2 havaitsee vian moottorin jarruissa tai niiden liitännöissä
	Ratkaisu	Tarkista kaikki kaapelit ja liitännät jatkuvuuden ja mahdollisten puristuspuisteiden varalta
		Jos kaapeleissa on näkyviä vahinkoja, ota yhteyttä huoltokeskukseesi vaihtamista varten

8.3 Ohjausjärjestelmän lukitseminen

	Ohjausjärjestelmä voidaan lukita näppäimistön painikkeella tai fyysisellä avaimella. Tämä asetetaan tehtaalla.
---	--

<p>NÄPPÄIMISTÖN LUKITSEMINEN</p> <ul style="list-style-type: none"> Kun ohjausjärjestelmä on kytketty päälle, paina ja pidä alhaalla virtakytkintä Yhden sekunnin kuluttua ohjausjärjestelmä piippaa. Vapauta nyt virtakytkin Työnnä ohjainsauvaa eteenpäin kunnes kuulet äänimerkin Vedä ohjainsauvaa taaksepäin kunnes kuulet äänimerkin Vapauta ohjainsauva - kuulet pitkän äänimerkin Sähköpyörätuoli on nyt lukittu, ja riippulukko-kuvake näkyy seuraavalla kerralla, kun ohjausjärjestelmä kytketään päälle. 	<p>NÄPPÄIMEN LUKITSEMINEN</p> <p>Kun ohjausjärjestelmä on kytketty päälle, työnnä sisään ja poista PGDT-näppäin laturin pistorasiasta ohjaussauvamuodulissa. Kuuluu pieni piippaus.</p> <p>Sähköpyörätuoli on nyt lukittu.</p>
<p>NÄPPÄIMISTÖN LUKITUKSEN POISTAMINEN</p> <ul style="list-style-type: none"> Jos ohjausjärjestelmä on kytketty pois, paina virtakytkintä Työnnä ohjainsauvaa eteenpäin kunnes kuulet äänimerkin Vedä ohjainsauvaa taaksepäin kunnes kuulet äänimerkin Vapauta ohjainsauva - kuulet pitkän äänimerkin Sähköpyörätuolin lukitus on nyt poistettu. 	<p>NÄPPÄIMEN LUKITUKSEN POISTAMINEN</p> <p>Kun ohjausjärjestelmä on kytketty päälle, työnnä sisään ja poista PGDT-näppäin laturin pistorasiasta ohjaussauvamuodulissa. Kuuluu pieni piippaus.</p> <p>Sähköpyörätuolin lukitus on nyt poistettu.</p>

Sähkömagneettinen häiriö (EMI)



HUOMIO!

Sähköpyörätuolisi vakioversio on testattu sovellettavien sähkömagneettisen säteilyn vaatimusten mukaisesti (EMC-vaatimukset). Näistä testeistä huolimatta ei voida poistaa sähkömagneettista säteilyä, joka voi vaikuttaa sähköpyörätuoliin. Esimerkiksi:

- Matkapuhelimet
- Suuret lääketieteelliset laitteet
- Sähkömagneettisen säteilyn muut lähteet.

Ei voida sulkea pois mahdollisuutta, että sähköpyörätuoli saattaa häiritä sähkömagneettisia kenttiä. Esimerkiksi:

- Myymälän ovet
- Varashälytínjärjestelmät myymälöissä
- Autotallin oven avaajat.

Ei luultavaa, että sellaisia ongelmia tapahtuu, mutta ilmoita niistä valtuutetulle edustajallesi välittömästi.



VAARA!

- Kun käytetään kaksisuuntaista radiota, radiopuhelinta, CB-radiota, amatööriradiota, yleistä matkapuhelinta ja muita tehokkaita lähetyslaitteita, sähköpyörätuoli on pysäytettävä ja sammutettava
- Langattomien, matkapuhelimien käyttö, mukaan lukien handsfree-laitteet on sallittu, mutta jos sähköpyörätuolissa havaitaan epänormaalia toimintaa, tuoli on välittömästi pysäytettävä ja sammutettava.

Katso myös R-net-, Omni2- ja CJSM2-käyttöoppaita.

Kuinka sähköpyörätuolini mitataan?

Yksi yleisimmistä meille asetuista kysymyksistä on *”kuinka suuri sähköpyörätuolini on?”* ja *”kuinka paljon se painaa?”*

Kaikki Magic Mobility -sähköpyörätuolit on valmistettu käyttäjän mittojen mukaisesti, joten emme aina voi antaa suoraa vastausta. Mutta yritämme auttaa parhaamme mukaan.

Mittojen ottaminen

Huomioi, että joissakin tapauksissa istuimen leveys voi olla alaosaa suurempi. Jalkalevysi asennosta riippuen sähköpyörätuolin kokonaispituus voi myös vaihdella. Alla olevat ohjeet auttavat sinua tuolisi mittaamisessa.

Monissa sairaaloissa on vaakoja, joilla voidaan punnita sähköpyörätuolia. Voit myös löytää [verkkosivustamme](#) tietoa arvon likimääräiseen laskemiseen.

Vain Australia

Jos voit tulla luoksemme, me punnitsemme ja mittaamme sähköpyörätuolisi mielellämme.

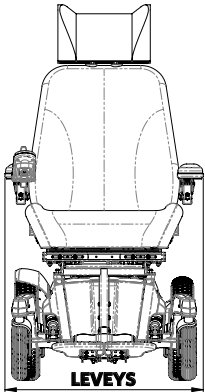
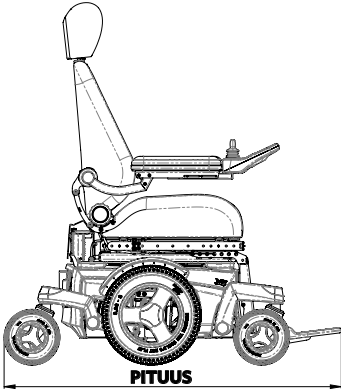
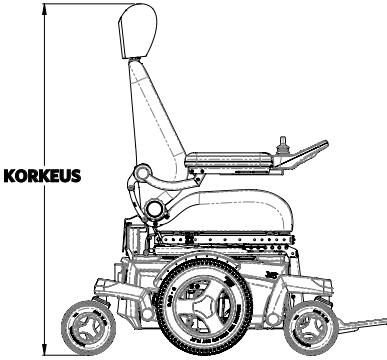
<p>Jos alaosa on levein, käytä osan 11 mittoja.</p> <p>Jos ei, levein kohta on yleensä käsinojen kohdalla.</p>	<p>Nosta selkänoja ylimpään kulmaan. Aja sähköpyörätuolia, kunnes jalkalevy koskettaa seinää.</p> <p>Mittaa seinästä kaukaisimpaan kohtaan.</p>	<p>Mittaa lattiasta päänojan ylimpään kohtaan. Älä unohda, että kuljetuksen ajaksi päätuki voidaan poistaa ja säätämällä takakulmaa mittaa voidaan pienentää.</p>
		

Tekniset tiedot

UK CA	Valmistajana Magic Mobility ilmoittaa, että sähköpyörätuolit ovat UK Lääketieteellisten laitteiden asetuksen 2002 mukaiset.	CE	Valmistajana Magic Mobility ilmoittaa, että sähköpyörätuolit ovat Lääketieteellisten laitteiden asetuksen (2017/745) mukaiset.
------------------	---	-----------	--

STANDARDI	MÄÄRITYS/KUVAUS	TESTINUKEN PAINO (KG)					
		Magic 360	Frontier V6 AT & Urban	Frontier V6 C73	Frontier V4 RWD	Frontier V4 FWD	Extreme X8
EN 12182: 2012 Luokka B	Aputuotteet vammaisille - yleiset vaatimukset ja testimenetelmät	160	182	182	182	182	182
EN 12184: 2014 Luokka B	Sähköpyörätuolit, skootterit ja niiden laturit - vaatimukset ja testimenetelmät	160	182	182	182	182	182
EN 12182: 2012 Luokka C	Aputuotteet vammaisille - yleiset vaatimukset ja testimenetelmät	160	182	-	-	-	182
EN 12184: 2014 Luokka C	Sähköpyörätuolit, skootterit ja niiden laturit - vaatimukset ja testimenetelmät	160	182	-	-	-	182
ISO 7176-8: 2014	Törmäykset, staattiset lujuudet ja väsymislujuudet, vaatimukset ja testausmenetelmät.	160	182	155	182	182	182
ISO 7176-9: 2009	Ilmastotestit sähköpyörätuoleille	-					
ISO 7176-14: 2008	Vaatimukset ja testimenetelmät sähköpyörätuolien ohjausjärjestelmille	-					
ISO 7176-16: 2012	Verhoiltujen osien syttymisen kestävyys, vaatimukset.	-					
ISO 7176-19: 2008	Sähköpyörätuolit - Osa 19: Pyörälliset kulkuneuvot istuimina moottoriajoneuvoissa	102					

MALLI	KÄYTTÄJÄN ENIMMÄISPAINO	KÄYTTÄJÄN ENIMMÄISPAINO
	(Ilman istuimen nostinta tai kallistusta)	(istuimen nostimella tai kallistuksella)
Magic 360 – Luokka B	160 kg *	160 kg *
Magic 360 – Luokka C	160 kg *	160 kg * (istuimen nostin ei saatavissa)
Frontier V6 AT ja Urban	182 kg *	155 kg *
Frontier V6 C73 (Ei myydä Yhdysvalloissa/EU-maissa)	182 kg *	155 kg *
Frontier V4 RWD	182 kg *	155 kg *
Frontier V4 FWD	182 kg *	155 kg *
Extreme X8	182 kg	155 kg

* Jos telakointijärjestelmä on asennettu, käyttäjän enimmäispaino on 136 kg.

KUVAUS	TIEDOT	
Akun enimmäismitat (p x l x k)	Magic 360 ja Frontier	260 x 172 x 210 mm
	Extreme X8	307 x 172 x 220 mm
Akun kapasiteetti* * Alueelliset vaihtelut	Magic 360, Frontier ja Extreme X8	70 Ah (C20)
	Extreme X8	90 Ah (C20)
Suurin sallittu latausjännite	24 V	
Suurin latausvirta	12 A (rms)	
Latausliitäntätyyppi	Ohjain, manuaalinen	
Eristys	Luokka 2 kaksoiseristetty	

Magic Mobility ei voi toimittaa teknisiä tietoja ei-Magic Mobility-osille eikä taata alla olevan taulukon mukaista suorituskykyä. Jos et tiedä, mitä tarvitset, ota yhteyttä Magic Mobilityn edustajaasi.

MAGIC 360



Testatun sähköpyörätuolin mallin määrittäminen: Magic 360, sähköhissillä, sähkökallistus, sähkö keskijalkatuki ja anti-Shear Rehab Back. Sisältää tiedot joillekin yleisille vaihtoehdoille. Kaikki oletetut mitat istuimen syvyydelle 460x460 mm (18x18") ja standardimaiset selkätukikorkeudet. Koska jokainen sähköpyörätuoli on tehty tilauksen mukaan, alla olevat tiedot voivat vaihdella.

KUVAUS		MINIMI	MAKSIMI
Alaosan kokonaispituus	Jalkatuki keskellä	983 mm (jalkalevy käännetty)	1160 mm
	Sähköinen keskijalkatuki	983 mm (jalkalevy käännetty)	1130 mm
	Swingaway-säätituki	983 mm (säätituki poistettu)	1080 mm
	Swingawayn sähköinen säätituki	983 mm (säätituki poistettu)	1125 mm
Pienin kääntösäde	Jalkatuki keskellä	665 mm	
	Sähköinen keskijalkatuki	640 mm	
	Swingaway-säätituki	615 mm	
	Swingawayn sähköinen säätituki	655 mm	
Alaosan kokonaisleveys	Maastopyörät	660 mm	
	Crossover-pyörät	635 mm	
	Urban-pyörät	610 mm	

HUOMAUTUS: Istuimen leveydestä riippuen käsinojat voivat olla alaosaa leveämmät.

Istuin lattian korkeudelle edessä ei sisällä tyynyä	Sähköhissi ja sähköinen kallistus	435 mm	735 mm
	Sähköinen kallistus	435 mm	
	Asennettu istuin	430 mm	
Kokonaismassa sisältäen keskiosan sähköisen säätituen ja anti-shear rehab back	Sähköhissi ja sähköinen kallistus	127 kg (ei akkuja)	173 kg (akuilla)
	Sähköinen kallistus	119 kg (ei akkuja)	165 kg (akuilla)
	Asennettu istuin	103 kg (ei akkuja)	149 kg (akuilla)
Kokonaispainoon vaikuttavat: akut (2 sarja)		46 kg	
Raskaimman osan kuljetuspaino (1 akku)		23 kg	
Staattinen vakaus (LUOKKA B - pahimmassa tapauksessa hissillä ja kallistuksella)	Alamäki / ylämäki / sivuttain	14° 9° 12°	
	Staattinen vakaus (LUOKKA C - pahimmassa tapauksessa vain kallistuksella)	Alamäki / ylämäki / sivuttain 15°	
	Dynaaminen vakaus ylämäessä (LUOKKA B)	6°	
Dynaaminen vakaus ylämäessä (LUOKKA C)		10°	
Energiankulutus / Arvioitu etäisyys		35 km	

Seuraavat vaikuttavat negatiivisesti ajoalueelle: esteet, rosainen maasto, ajo rinteissä, altistuminen lämpötiloille alle jäätympisteiden ja sähköisten istuinvaihtoehtojen toistuva käyttö

Esteiden ylityskapasiteetti	100 mm
Lyhyin jarrutusetäisyys huippunopeudesta	1,8 m
Maks. nopeus eteen	10 km/h
Maavara (alaosa)	90 mm

FRONTIER V6 AT JA URBAN



Testatun sähköpyörätuolin mallin määrittäminen: Frontier V6 AT, sähköhissillä, sähköisellä kallistuksella, säätituki keskellä ja MPS-selkätuki. Sisältää tiedot joillekin yleisille vaihtoehdoille. Kaikki oletetut mitat istuimen syvyydelle 460x460 mm (18x18") ja standardimaiset selkätukikorkeudet. Koska jokainen sähköpyörätuoli on tehty tilauksen mukaan, alla olevat tiedot voivat vaihdella.

KUVAUS		MINIMI	MAKSIMI
Alaosan kokonaispituus	Jalkatuki keskellä	1050 mm (jalkalevy käännetty)	1165 mm
	Sähköinen keskijalkatuki	1050 mm (jalkalevy käännetty)	1140 mm
	Swingaway-säätituki	1050 mm (säätituki poistettu)	1165 mm
	Swingawayn sähköinen säätituki	1050 mm (säätituki poistettu)	1235 mm
Pienin kääntösäde	Sähköinen keskijalkatuki / jalkatuki	595 mm	
	Swingaway / Swingawayn sähköinen säätituki	640 mm	
Alaosan kokonaisleveys	Maastopyörät	710 mm	
	Crossover-pyörät	700 mm	
	Urban-pyörät	695 mm	
HUOMAUTUS: Istuimen leveydestä riippuen käsinojat voivat olla alaosaa leveämpiä.			
Istuin lattian korkeudelle edessä ei sisällä tyynyä	Sähköhissi ja sähköinen kallistus	435 mm	735 mm
	Sähköinen kallistus	435 mm	
	Asennettu istuin	430 mm	
Kokonaismassa sisältäen keskiosan sähköisen säätituen ja anti-shear rehab back	Sähköhissi ja sähköinen kallistus	122 kg (ei akkuja)	168 kg (akuilla)
	Sähköinen kallistus	114 kg (ei akkuja)	160 kg (akuilla)
	Asennettu istuin	98 kg (ei akkuja)	144 kg (akuilla)
Kokonaispainoon vaikuttavat: akut (2 sarja)		46 kg	
Raskaimman osan kuljetuspaino (1 akku)		23 kg	
Staattinen vakaus (pahimmassa tapauksessa hissillä ja kallistuksella)	Alamäki /ylämäki / sivuttain	15°	
Dynaaminen vakaus ylämäessä		10°	
Energiankulutus / Arvioitu etäisyys		35 km	
Seuraavat vaikuttavat negatiivisesti ajoalueelle: esteet, rosainen maasto, ajo rinteissä, altistuminen lämpötiloille alle jäätympisteen ja sähköisten istuinvaihtoehtojen toistuva käyttö			
Esteiden ylityskapasiteetti		120 mm	
Lyhyin jarrutusetaisyys huippunopeudesta		1,8 m	
Maks. nopeus eteen		10 km/h	
Maavara (alaosa)		90 mm	

FRONTIER V6 C73 (EI MYNNISSÄ YHDYSVALLOISSA/EU:SSA)

Testatun sähköpyörätuolin mallin määrittäminen: Frontier V6 C73, sähköhissillä, sähköisellä kallistuksella, säätituki keskellä ja Rehab-selkätuki. Sisältää tiedot joillekin yleisille vaihtoehdoille. Kaikki oletetut mitat istuimen syvyydelle 460x460 mm (18x18") ja standardimaiset selkätukikorkeudet. Koska jokainen sähköpyörätuoli on tehty tilauksen mukaan, alla olevat tiedot voivat vaihdella.

KUVAUS	MINIMI	MAKSIMI	
Alaosan kokonaispituus	Jalkatuki keskellä	955 mm (jalkalevy käännetty)	1135 mm
	Sähköinen keskijalkatuki	955 mm (jalkalevy käännetty)	1110 mm
	Swingaway-säätituki	955 mm (säätituki poistettu)	1175 mm
	Swingawayn sähköinen säätituki	955 mm (säätituki poistettu)	1175 mm
Pienin kääntösäde	Sähköinen keskijalkatuki / jalkatuki	550 mm	
	Swingaway / Swingawayn sähköinen säätituki	615 mm	
Alaosan kokonaisleveys	Urban-pyörät	655 mm	
HUOMAUTUS: Istuimen leveydestä riippuen käsinojat voivat olla alaosaa leveämmät.			
Istuin lattian korkeudelle edessä ei sisällä tyynyä	Sähköhissi ja sähköinen kallistus	435 mm	735 mm
	Sähköinen kallistus	435 mm	
	Asennettu istuin	430 mm	
Kokonaismassa sisältäen keskiosan sähköisen säätituen ja anti-shear rehab back	Sähköhissi ja sähköinen kallistus	92 kg (ei akkuja)	138 kg (akuilla)
	Sähköinen kallistus	84 kg (ei akkuja)	130 kg (akuilla)
	Asennettu istuin	68 kg (ei akkuja)	114 kg (akuilla)
Kokonaispainoon vaikuttavat: akut (2 sarja)		46 kg	
Raskaimman osan kuljetuspaino (1 akku)		23 kg	
Staattinen vakaus (pahimmassa tapauksessa hissillä ja kallistuksella)	Alamäki /ylämäki / sivuttain	10°	
Dynaaminen vakaus ylämäessä		6°	
Energiankulutus / Arvioitu etäisyys		35 km	
Seuraavat vaikuttavat negatiivisesti ajoalueelle: esteet, rosoinen maasto, ajo rinteissä, altistuminen lämpötiloille alle jäätymispisteen ja sähköisten istuinvaihtoehtojen toistuva käyttö			
Esteiden ylityskapasiteetti		70 mm	
Lyhyin jarrutusetaisyys huippunopeudesta		1,8 m	
Maks. nopeus eteen		10 km/h	
Maavara (alaosa)		85 mm	

FRONTIER V4 RWD



Testatun sähköpyörätuolin mallin määrittäminen: Frontier V4 RWD rullalla, sähköhissillä, sähköisellä kallistuksella, säätituki keskellä ja MPS-selkätuki. Sisältää tiedot joillekin yleisille vaihtoehdoille. Kaikki oletetut mitat istuimen syvyydelle 460x460 mm (18x18") ja standardimaiset selkätukikorkeudet. Koska jokainen sähköpyörätuoli on tehty tilauksen mukaan, alla olevat tiedot voivat vaihdella.

KUVAAUS		MINIMI	MAKSIMI
Alaosan kokonaispituus	Jalkatuki keskellä	1030 mm (jalkalevy käännetty)	1250 mm
	Sähköinen keskijalkatuki	1060 mm (jalkalevy käännetty)	1245 mm
	Swingaway-säätituki	930 mm (säätituki poistettu)	1210 mm
	Swingawayn sähköinen säätituki	930 mm (säätituki poistettu)	1210 mm
Pienin kääntösäde	Sähköinen keskijalkatuki / jalkatuki	940 mm	
	Swingaway / Swingawayn sähköinen säätituki	915 mm	
Alaosan kokonaisleveys	Maastopyörät	710 mm	
	Crossover-pyörät	700 mm	
	Urban-pyörät	640 mm	
HUOMAUTUS: Istuimen leveydestä riippuen käsinojat voivat olla alaosaa leveämmät.			
Istuin lattian korkeudelle edessä ei sisällä tyynyä	Sähköhissi ja sähköinen kallistus	435 mm	735 mm
	Sähköinen kallistus	435 mm	
	Asennettu istuin	430 mm	
Kokonaismassa sisältäen keskiosan sähköisen säätituen ja anti-shear rehab back	Sähköhissi ja sähköinen kallistus	123 kg (ei akkuja)	169 kg (akuilla)
	Sähköinen kallistus	115 kg (ei akkuja)	161 kg (akuilla)
	Asennettu istuin	99 kg (ei akkuja)	145 kg (akuilla)
Kokonaispainoon vaikuttavat: akut (2 sarja)		46 kg	
Raskaimman osan kuljetuspaino (1 akku)		23 kg	
Staattinen vakaus (pahimmassa tapauksessa hissillä ja kallistuksella)	Alamäki /ylämäki / sivuttain	10°	
Dynaaminen vakaus ylämäessä		6°	
Energiankulutus / Arvioitu etäisyys		35 km	
Seuraavat vaikuttavat negatiivisesti ajoalueelle: esteet, rosainen maasto, ajo rinteissä, altistuminen lämpötiloille alle jäätymispisteen ja sähköisten istuinvaihtoehtojen toistuva käyttö			
Esteiden ylityskapasiteetti		70 mm	
Lyhyin jarrutusetaisyys huippunopeudesta		1,9 m	
Maks. nopeus eteen		10 km/h	
Maavara (alaosa)		85 mm	

FRONTIER V4 FWD



Testatun sähköpyörätuolin mallin määrittäminen: Frontier V4 FWD, sähköhissillä, sähköisellä kallistuksella, säätituki keskellä ja MPS-selkätuki. Sisältää tiedot joillekin yleisille vaihtoehdoille. Kaikki oletetut mitat istuimen syvyydelle 460x460 mm (18x18") ja standardimaiset selkätukikorkeudet. Koska jokainen sähköpyörätuoli on tehty tilauksen mukaan, alla olevat tiedot voivat vaihdella.

KUVAUS	MINIMI	MAKSIMI	
Alaosan kokonaispituus	Jalkatuki keskellä	995 mm (jalkalevy käännetty)	1125 mm
	Sähköinen keskijalkatuki	995 mm (jalkalevy käännetty)	1090 mm
	Swingaway-säätituki	995 mm (säätituki poistettu)	1130 mm
	Swingawayn sähköinen säätituki	995 mm (säätituki poistettu)	1130 mm
Pienin kääntösäde	Sähköinen keskijalkatuki / jalkatuki	660 mm	
	Swingaway / Swingawayn sähköinen säätituki	660 mm	
Alaosan kokonaisleveys	Maastopyörät	710 mm	
	Crossover-pyörät	700 mm	
	Urban-pyörät	640 mm	

HUOMAUTUS: Istuimen leveydestä riippuen käsinojat voivat olla alaosaa leveämmät.

Istuin lattian korkeudelle edessä ei sisällä tyynyä	Sähköhissi ja sähköinen kallistus	435 mm	735 mm
	Sähköinen kallistus	435 mm	
	Asennettu istuin	430 mm	
Kokonaismassa sisältäen keski-osan sähköisen säätituen ja anti-shear rehab back	Sähköhissi ja sähköinen kallistus	124 kg (ei akkuja)	170 kg (akuilla)
	Sähköinen kallistus	116 kg (ei akkuja)	162 kg (akuilla)
	Asennettu istuin	100 kg (ei akkuja)	146 kg (akuilla)
Kokonaispainoon vaikuttavat: akut (2 sarja)		46 kg	
Raskaimman osan kuljetuspaino (1 akku)		23 kg	
Staattinen vakaus (pahimmassa tapauksessa hissillä ja kallistuksella)	Alamäki /ylämäki / sivuttain	10°	
Dynaaminen vakaus ylämäessä		6°	
Energiankulutus / Arvioitu etäisyys		35 km	
Seuraavat vaikuttavat negatiivisesti ajoalueelle: esteet, rosainen maasto, ajo rinteissä, altistuminen lämpötiloille alle jäätympisteen ja sähköisten istuinvaihtoehtojen toistuva käyttö			
Esteiden ylityskapasiteetti		80 mm	
Lyhyin jarrutusetaisyys huippunopeudesta		1,9 m	
Maks. nopeus eteen		10 km/h	
Maavara (alaosa)		90 mm	

EXTREME X8

Testatun sähköpyörätuolin mallin määrittäminen: Extreme X8, sähköhissillä, sähköisellä kallistuksella, säätituki keskellä ja Rehab-selkätuki. Sisältää tiedot joillekin yleisille vaihtoehdoille. Kaikki oletetut mitat istuimen syvyydelle 460x460 mm (18x18") ja standardimaiset selkätukikorkeudet. Koska jokainen sähköpyörätuoli on tehty tilauksen mukaan, alla olevat tiedot voivat vaihdella.

KUVAUS	MINIMI	MAKSIMI	
Alaosan kokonaispituus	Jalkatuki keskellä	1030 mm (jalkalevy käännetty)	1240 mm
	Sähköinen keskijalkatuki	1030 mm (jalkalevy käännetty)	1225 mm
	Swingaway-säätituki	1030 mm (säätituki poistettu)	1175 mm
	Swingawayn sähköinen säätituki	1030 mm (säätituki poistettu)	1175 mm
Pienin kääntösäde	Jalkatuki keskellä	1415 mm	
	Sähköinen keskijalkatuki	1430 mm	
	Swingaway / Swingawayn sähköinen säätituki	1470 mm	
Alaosan kokonaisleveys	Maastopyörät	700 mm	

HUOMAUTUS: Istuimen leveydestä riippuen käsinojat voivat olla alaosaa leveämmät.

Istuin lattian korkeudelle edessä ei sisällä tyynyä	Sähköhissi ja sähköinen kallistus	470 mm	770 mm
	Sähköinen kallistus	470 mm	
	Asennettu istuin	465 mm	
Kokonaismassa sisältäen keskiosan sähköisen säätituen ja anti-shear rehab back	Sähköhissi ja sähköinen kallistus	122 kg (ei akkuja)	168 kg (70 Ah akuilla)
	Sähköinen kallistus	114 kg (ei akkuja)	160 kg (70 Ah akuilla)
	Asennettu istuin	98 kg (ei akkuja)	144 kg (70 Ah akuilla)

KUVAUS	70 AH	90 AH
Kokonaispainoon vaikuttavat: akut (2 sarja)	46 kg	52 kg
Raskaimman osan kuljetuspaino (1 akku)	23 kg	26 kg
Staattinen vakaus - pahimmassa tapauksessa hissillä ja kallistuksella)	Alamäki /ylämäki / sivuttain	15°
Dynaaminen vakaus ylämäessä	10°	
Energiankulutus / Arvioitu etäisyys	20-28 km	25-35 km

Seuraavat vaikuttavat negatiivisesti ajoalueelle: esteet, rosainen maasto, ajo rinteissä, altistuminen lämpötiloille alle jäätymispisteen ja sähköisten istuinvaihtoehtojen toistuva käyttö

Esteiden ylityskapasiteetti	120 mm
Lyhyin jarrutusetaisyys huippunopeudesta	1,7 m
Maks. nopeus eteen	10 km/h
Maavara (alaosa)	100 mm

KAIKKI MALLIT

Sisältää tiedot joillekin yleisille vaihtoehdoille. Kaikki oletetut mitat istuimen syvyydelle 460x460 mm (18x18") ja standardimaiset selkätukikorkeudet. Koska jokainen sähköpyörätuoli on tehty tilauksen mukaan, alla olevat tiedot voivat vaihdella.

KUVAUS		MINIMI	MAKSIMI
Istuimen tasokulma	Hissi ja kallistus	0°	45°
	Vain kallistus	0°	50°
	Asennettu istuin	3°	3°
Istuinleveys	MPS-istuin-/selkä-/päätuki	405 mm (16")	560 mm (22")
	Rehab-istuin-/selkä-/päätuki	305 mm (12")	560 mm (22")
Istuinsyvyys	MPS-istuin-/selkä-/päätuki	405 mm (16")	560 mm (22")
	Rehab-istuin-/selkä-/päätuki	305 mm (12")	560 mm (22")
Selkänojan kulma	MPS-istuin	90°	170°
	MPS sähköinen noja	96°	150°
	Kiinteät rehab-sauvat	90°	105°
	Manuaalisesti säädettävä	90°	170°
	Sähköiset kepit	94°	160°
	Viiltoa estävät sähkökepit	94°	155°
Selkänojan korkeus	MPS-istuin (istuinkaukalo selkätyyny yläpuolelle)	600 mm	700 mm
	Rehab-istuin (istuinkaukalo keppien yläpuolelle)	560 mm	700 mm
Jalkalevy istuimen etäisyydelle	Jalkatuki keskellä	300 mm	390 mm
	Sähköinen keskijalkatuki	300 mm	390 mm
	Swingaway-säärituki	300 mm	390 mm
	Swingawayn sähköinen säärituki	300 mm	390 mm
Käsinojan etäisyys istuimeen	Standardimaiset käsinojat	240 mm	390 mm
	Flexi-käsinojat	220 mm	390 mm
Sääri istuimen kulmaan	Jalkatuki keskellä	92°	110°
	Sähköinen keskijalkatuki	92°	180°
	Swingaway-säärituki (kaikki)	92°	180°

Magic Mobility
3 International Court
Scoresby, Vic 3179
Australia
Tel +61 (0)3 8791 5600
enquiries@magicmobility.com.au
www.magicmobility.com.au



Sunrise Medical Limited
Thorns Road
Brierley Hill
West Midlands, DY6 2LD
United Kingdom
Tel + (44) (0) 845 605 6688
Fax +(44) (0) 845 605 6689
Email: enquiries@sunmed.co.uk

UK RP



Sunrise Medical S.r.l.
Via Riva, 20 - Montale
29122 Piacenza
Italia
Tel +39 0523 573111
Fax +39 0523 570060
www.SunriseMedical.it

Sunrise Medical AG
Erlenauweg 17
CH-3110 Münsingen
Schweiz/Suisse/Svizzera
Fon +41 (0)31 958 3838
www.SunriseMedical.ch

CH REP



Sunrise Medical (US) LLC
2842 N Business Park Avenue
Fresno, CA 93727
United States of America
Tel +1 800 333 4000
Fax +1 800 300 7502
www.sunrisemedical.com

Sunrise Medical Canada Inc
237 Romina Drive
Unit 3 Concord, ON L4K 4V3
Canada
Tel + 1 800 263 3390
Fax + 1 800 561 5834
cscanada@sunmed.com
www.sunrisemedical.ca

Sunrise Medical AS
Delitoppen 3
1540 Vestby
Norge
Tel +47 66 96 38 00
Fax +47 66 96 38 80
post@sunrisemedical.no
www.sunrisemedical.no

Sunrise Medical GmbH
Kahlbachring 2-4
69254 Malsch/Heidelberg
Deutschland
Tel +49 (0) 7253/980-0
Fax +49 (0) 7253/980-222
www.SunriseMedical.de

EC REP



All Terrain Wheelchairs
Unit A1, Dawley Bank Workshops
Telford, Shropshire TF4 2BA
United Kingdom
Tel +44 (0) 1952 471 255
info@allterrainwheelchairs.co.uk
www.allterrainwheelchairs.co.uk

Sunrise Medical S.L.
Polígono Bakiola, 41
48498 Arrankudiaga - Vizcaya
España
Tel +34 (0) 902142434
Fax +34 (0) 946481575
www.SunriseMedical.es

Sunrise Medical Poland
Sp. z o.o.
ul. Elektronowa 6,
94-103 Łódź
Polska
Telefon + 48 42 275 83 38
Fax + 48 42 209 35 23
pl@sunrisemedical.de
www.Sunrise-Medical.pl

Sunrise Medical S.A.S
ZAC de la Vrillonnerie
17 Rue Mickaël Faraday
37170 Chambray-Lès-Tours
France
Tel + 33 (0) 247554400
www.sunrisemedical.fr

MEDICCO s.r.o.
H - Park, Heršpická 1013/11d,
625 00 Brno
Czech Republic
Tel +42 (0)547 250 955
Fax +42 (0)547 250 956
www.medicco.cz
info@medicco.cz
Bezplatná linka 800 900 809



Bauerfeind
Dolenjska cesta 242b
1000 Ljubljana
Slovenia
Tel +386 (0) 1 42 72 941
info@bauerfeind.si
www.bauerfeind.si

Healthcare 21
Unit 5, Westpoint Buildings
Westpoint Business Park
Ballincollig Cork
Ireland
Tel +44 (0) 1890 777 444
www.healthcare21.eu

Sunrise Medical AB
Neogatan 5
431 53 Mölndal
Sweden
Tel +46 (0)31 748 37 00
post@sunrisemedical.se
www.sunrisemedical.se

Middle East
international@sunrisemedical.de

Berner Oy
Hitsaajankatu 24,
00810 Helsinki
Finland
Tel +358 20 791 00
info@berner.fi
www.berner.fi

Sunrise Medical Japan Co., Ltd.
1-456 Maguchi, Kazo City, Saitama prefecture,
349-1145, Japan
Tel + 81 480 31 6480
www.sunrisemedical.jp

Wheel
47, Grigoriou Lampraki Str., GR
543 51 Thessaloniki
Greece
Tel +30 2310 900 443
info@wheel.gr
www.wheel.gr

Medifab
22 Detroit Drive
Rolleston 7675
New Zealand
Tel +64 3 307 9790
solutions@medifab.com
www.medifab.com

CE Mobility
67 Richard Road
Industria North
Maraisburgb, Gauteng
South Africa
Tel +010 593 2903
richard@cemobility.co.za
www.cemobility.co.za

Kappamed
9 Sveti Sedmochislenitsi Str.,
Lozenets 1421,
Sofia
Bulgaria
Tel +359877934377
info@kappamed.com
www.kappamed.com

Letmo SK, s.r.o.
Medeny Hamor 14602/5
Banska Bystrica
97401
Slovakia
info@letmo.sk
Tel +421800194984

Bauerfeind d.o.o.
Goleška 20, HR - 10020
Zagreb
Hrvatska
Tel +385/1 6542 855
info@bauerfeind.hr
www.bauerfeind.hr

